

Nuova Gamma Aquarea 2022



AQUAREA



Pompe di calore aria - acqua Aquarea

Pompe di calore aria - acqua Aquarea per applicazioni residenziali e commerciali.

Catalogo in versione PDF disponibile al seguente link:

https://www.aircon.panasonic.eu/IT_it/downloads/catalogues-and-leaflets/



Gamma unità Aquarea → 18

NOVITÀ 2022 - Aquarea EcoFleX → 20

Aquarea Alta Performance

All in one Compatta Generazione J • R32 → 25

All in one Generazione J • R32 → 26

Split Generazione J • R32 → 27

Monoblocco Generazione J • R32 → 28

All in one Compatta Generazione H • R410A → 29

All in one Generazione H • R410A → 30

Split Generazione H • R410A → 31

Monoblocco Generazione H • R410A → 32

Aquarea T-CAP

Monoblocco Generazione J • R32 → 34

All in one Compatta Generazione H • R410A → 35

All in one Generazione H • R410A → 36

All in one Super Quiet Generazione H • R410A → 37

Split Generazione H • R410A → 38

Split Super Quiet Generazione H • R410A → 39

Aquarea HT

Split Generazione F • R407C → 41

NOVITÀ 2022 - Soluzione da incasso → 42

Gamma ventilconvettori → 44

DHW Stand Alone → 48

NOVITÀ 2022 - Bollitori → 50

Unità di ventilazione → 52

Accessori e controllo → 54

Tabelle delle capacità in riscaldamento e in raffrescamento → 58

Dimensionali → 66

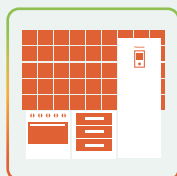
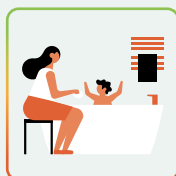
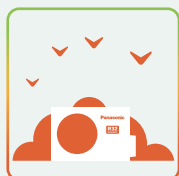

I servizi Panasonic

La Rete Post Vendita



Il servizio Post-Vendita Panasonic è composto da un totale, ad oggi, di **180 professionisti** distribuiti su tutto il territorio italiano e sono stati individuati e divisi per categoria di prodotto. La distribuzione ed il relativo numero dei Centri è stabilito in funzione della capacità di soddisfare le richieste del mercato con rapidità, professionalità e cortesia. L'assenza di una esclusiva di zona e l'affiatamento tra i vari Centri permette a Panasonic di erogare un servizio alla clientela altamente flessibile, rapido e professionale.

Tutti i Centri sono certificati F-GAS e sono continuamente valutati e formati per poter garantire al mercato quel livello di supporto ampiamente atteso.

Per trovare il centro assistenza a te più vicino seleziona la categoria «Sistemi di Condizionamento» collegandoti al sito:

<http://www.panasonic.com/it/supporto/centri-assistenza.html>

Indica la sottocategoria di prodotto: Sistemi residenziali, Sistemi Commerciali, Sistemi Pompe di calore aria-acqua Aquarea, Sistemi professionali VRF elettrici oppure Sistemi professionali VRF a gas. Indica la zona di riferimento cliccando su "TROVAMI" o inserendo manualmente il tuo indirizzo. Per visualizzare i risultati della ricerca clicca su "CERCA".

Panasonic PRO Academy

Panasonic si attiva costantemente per formare adeguatamente i suoi distributori, progettisti ed installatori e per questo ha sviluppato un programma completo di formazione. Il Panasonic Pro-Academy utilizza il tradizionale approccio pratico per la formazione del personale. I nuovi corsi di formazione coprono tre livelli: progettazione e installazione, messa in opera e la ricerca dei guasti.

I corsi di formazione includono:

- Applicazioni aria - aria
- Aquarea
- VRF ECOi

I corsi sono offerti in loco presso i locali di Panasonic ubicati in tutta Europa. I Centri di Formazione hanno in esposizione tutta la gamma di prodotti Panasonic e danno la possibilità ai partecipanti di fare esperienza pratica con le ultime unità interne ed esterne dei sistemi ECOi VRF, Ethera, GHP e Aquarea e relativi controlli.



www.panasonicproclub.com
oppure collegatevi con uno
smartphone utilizzando
questo codice QR:



Pro Club. Il portale professionale di Panasonic



Panasonic PRO Club (www.panasonicproclub.com) è lo strumento online che ti semplifica la vita! Devi solo registrarti e ti verranno messe gratuitamente a disposizione innumerevoli funzionalità, ovunque tu sia, utilizzando il tuo computer o smartphone!

- Stampare cataloghi con il tuo logo e il tuo indirizzo
- Scaricare l'ultima release di Aquarea designer per progettare il tuo sistema e selezionare la corretta pompa di calore Aquarea
- Calcolare le specifiche della pompa di calore Aquarea sulla base dei parametri del tuo sistema
- Acquisire Documenti di Conformità o altra documentazione di utilità
- Scaricare tutti i manuali di servizio, i manuali dell'utente e i manuali di installazione
- Imparare a gestire i codici di errore
- Essere il primo a ricevere informazioni sulle novità Panasonic
- Registrarti ai corsi di formazione

Caratteristiche Principali

- Vasta libreria di risorse
- Strumenti e Applicazioni per gli utenti finali. Verifica la disponibilità per il tuo Paese:
 - My Home: wizard per il dimensionamento domestico e A2W
 - My Project: scheda per contattare il team Panasonic
 - iFinder: elenco degli installatori in base al CAP
- Offerte speciali e promozioni
- Corsi di formazione PRO Academy
- Cataloghi (Documentazione commerciale)
- Marketing (Immagini ad alta risoluzione, pubblicità)
- Strumenti (Software professionale, strumenti per il dimensionamento...)
- Schede personalizzate in formato PDF con logo & recapito dell'installatore
- Generatore di etichetta energetica. Download etichette energetiche di qualsiasi modello in formato PDF

- Calcolatore riscaldamento
- Calcolo rumorosità unità esterna
- Calcolo radiatori per Aquarea
- Ricerca codice di errore per codice di errore o per rif. unità. Compatibile con smartphone, tablet e PC
- Revit / Immagini CAD / Testi Spec. / BIM
- Download Documenti di Conformità e altre Certificazioni
- Messa in esercizio online



Scaricare facilmente documentazione per la manutenzione e brochure.



Personalizzare schede con il tuo Logo e il tuo indirizzo. Salvare e stampare documenti in formato PDF.

Perché utilizzare le pompe di calore aria - acqua Aquarea?

In prima linea nell'innovazione energetica, Aquarea si propone decisamente come una soluzione di riscaldamento e climatizzazione "verde".

Pompe di calore Aquarea aria - acqua

Nelle famiglie europee, il 79%* del consumo energetico proviene dal riscaldamento e dalla produzione di acqua calda sanitaria. Convertendo l'energia termica presente nell'aria in calore domestico, la tecnologia Aquarea ad alta efficienza riduce le emissioni di CO₂ e l'impatto ambientale, rispetto alle caldaie convenzionali e ai riscaldatori elettrici. Una pompa di calore ad aria Aquarea fa circolare l'aria esterna veicolandola su serpentine riempite di refrigerante

(come in un frigorifero). Il calore catturato viene automaticamente trasferito all'acqua, che è quindi pronta per essere utilizzata nel sistema di riscaldamento e per soddisfare tutte le esigenze di produzione di acqua calda sanitaria e riscaldamento. La tecnologia Panasonic ti offre un'alternativa sostenibile ai sistemi di riscaldamento ad olio, elettrico o a GPL.

* ec.europa.eu/eurostat

Perché avvalersi delle pompe di calore Aquarea?



Soluzioni ottimali per un comfort eccezionale.

Le pompe di calore Aquarea riscaldano la tua casa in modo efficace ed efficiente, controllano con precisione la temperatura interna grazie agli affidabili compressori Inverter Panasonic. Queste unità possono anche raffrescare la tua casa in estate e produrre acqua calda sanitaria tutto l'anno. Panasonic ha previsto una modalità notturna per ridurre la rumorosità in caso di necessità. Aquarea offre una migliore connettività per garantire il comfort degli utenti. Ad esempio, con il dispositivo di ventilazione collegato, l'aria sarà più pulita e salubre.



Si adatta alle tue esigenze.

Le pompe di calore Aquarea assicurano riscaldamento, raffrescamento e ACS con un unico sistema e possono essere collegate a sistemi di riscaldamento a pavimento, radiatori o ventilconvettori. Nei progetti di ristrutturazione, Aquarea può essere integrata nei sistemi di riscaldamento esistenti. Questo prodotto è in grado di erogare acqua calda fino a 60 °C e consente un'elevata flessibilità di installazione, grazie all'ampia lunghezza delle tubazioni fino a 50 m tra interno ed esterno (vedi tabella limitazioni di ciascun modello). Da 3 kW a 16 kW, esiste sempre un'opzione per un investimento iniziale conveniente e costi operativi ridotti.



Ti aiuta a risparmiare.

Le pompe di calore Aquarea rappresentano una soluzione intelligente per favorire il risparmio energetico, in quanto assicurano un risparmio fino all'80% sulle spese di riscaldamento rispetto ai sistemi elettrici convenzionali. Le unità Aquarea sono contraddistinte dalla sigla A+++ nell'intervallo da A+++ a D in modalità riscaldamento e dalla sigla A+ nell'intervallo da A+ a F nella produzione di ACS, a garanzia di un notevole risparmio energetico. Rispetto al riscaldamento elettrico convenzionale, le unità Aquarea offrono una potenza cinque volte superiore in kW per ogni kW utilizzato.



Contributo per una società decarbonizzata.

La pompa di calore aria-acqua è una potente tecnologia progettata pensando al futuro. La pompa di calore è considerata una scelta "verde" in quanto l'energia termica viene prelevata dall'ambiente, rendendola un'opzione sostenibile. Mantiene una temperatura interna confortevole, riducendo in misura significativa il carico ambientale. Tutte le pompe di calore Aquarea possono anche essere collegate ad un impianto solare termico o fotovoltaico al fine di aumentare l'efficienza e ridurre al minimo l'impatto ambientale.

Aquarea: punti chiave

- L'esclusivo software Panasonic e la tecnologia inverter per abitazioni a basso consumo energetico consentono alla pompa di calore di produrre acqua di riscaldamento a 35 °C.
- La maggior parte delle pompe di calore Aquarea ha un vaso di espansione da 10 L montato internamente
- Compressore inverter che può regolare la capacità in uscita in base alla richiesta
- Sistema di dadi gemelli incluso nel sistema (unità esterna a doppio ventilatore)
- Resistenza elettrica da 3/6/9 kW inclusa nella pompa di calore (in base dell'unità installata)
- Le pompe di calore Panasonic Aquarea T-CAP possono funzionare a temperature esterne fino a -28 °C e garantire la capacità senza riscaldamento di backup fino a -20 °C¹⁾
- Le pompe di calore Panasonic sono molto silenziose e sono dotate di una modalità di riduzione della rumorosità per il funzionamento notturno.

¹⁾ Temperatura 35 °C.

Confronto dei consumi energetici: 1 kW in ingresso vs. kW in uscita.

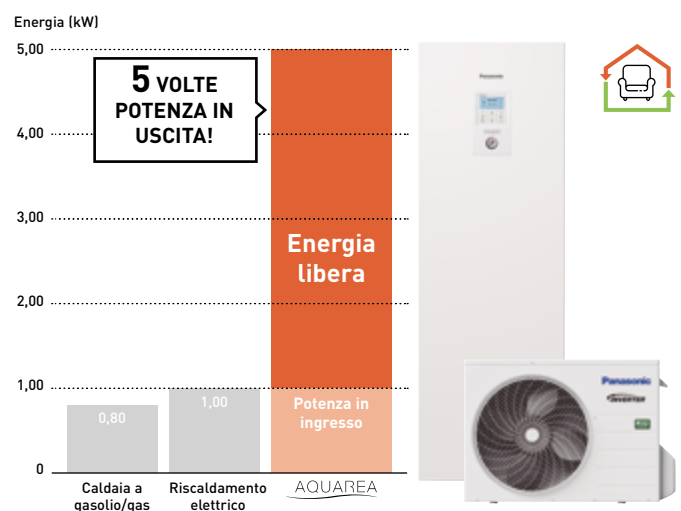

Aquarea Ecoflex di Panasonic rappresenta una soluzione in pompa di calore aria-acqua e aria-aria.

[VAI ALLA SCHEDA TECNICA](#)

Recupero di calore.

Raffrescamento (aria) + Acqua Calda Sanitaria.

Il calore che normalmente veniva dissipato dall'unità esterna, viene ora recuperato per produrre ACS.

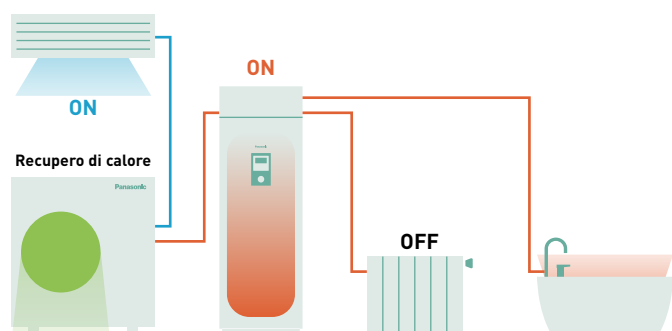

Doppio riscaldamento.

Riscaldamento (aria) + Riscaldamento (Radiatori o riscaldamento a pavimento) o ACS.

Il calore sviluppato dal compressore viene fornito simultaneamente per il riscaldamento e per la produzione di ACS.

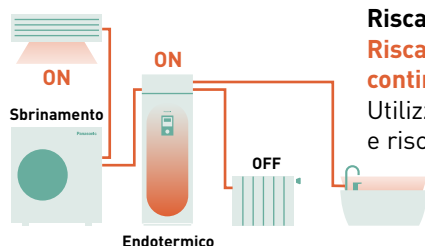
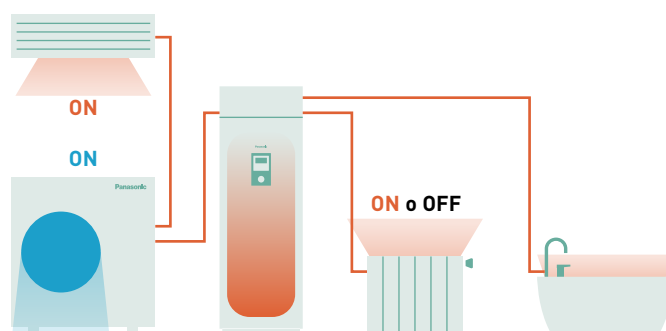

Riscaldamento non-stop.

Riscaldamento (aria) funzionamento continuo.

Utilizza il calore del serbatoio per sbrinare e riscaldare simultaneamente.

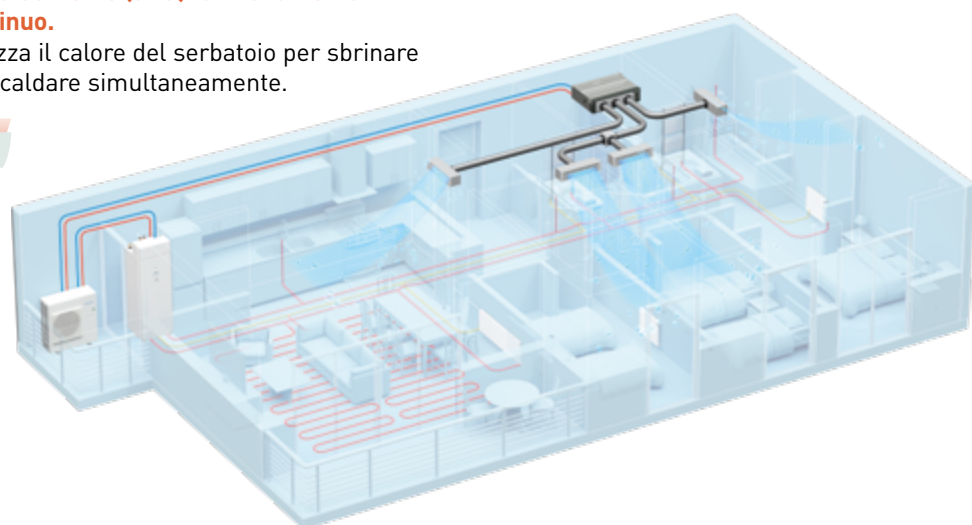

All in One con Vacuum Insulation Panel (VIP)

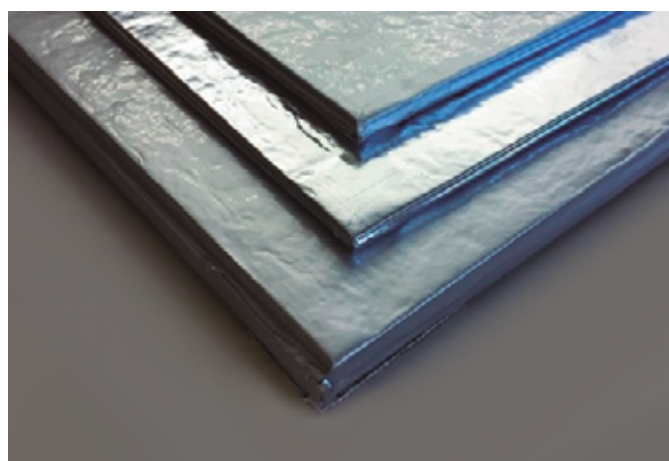

Panasonic U-Vacua™ è un pannello isolante sottovuoto ad alte prestazioni (VIP) con una conduttività termica molto bassa che ha prestazioni circa 20 volte migliori rispetto alla schiuma standard di uretano.

Caratteristiche:

- Altamente versatile (R-60 per pollice)
- Elevate prestazioni di isolamento per un maggior risparmio energetico
- Materiale ad alta resistenza termica
- Elevata riciclabilità
- Rispettoso dell'ambiente: realizzato per il 75% con vetro riciclato
- Ideale per apparecchi ampi ma compatti

Pompe di calore Split

Modulo idronico

Design gradevole

Design squadrato, bianco, senza viti a vista.

Facile installazione

- Il sistema di controllo è situato sul lato anteriore
- La predisposizione delle tubature su un'unica fila facilita l'accesso ai componenti e l'installazione
- Nuovo comando ad ampio schermo con nuove funzioni (alcune necessitano di una scheda opzionale: CZ-NS4P)
- Possibilità di collegare sensori di temperatura ambiente addizionali

Compatto e di dimensioni ridotte

- Più valore in uno spazio ridotto:
- Filtro dell'acqua (facilità d'accesso e rapido fissaggio a clip)
- Valvole di intercettazione
- Sensore di flusso incluso
- Valvole a 3 vie (CZ-NV1 opzionale all'interno)

Comando remotizzabile a 50 metri



Struttura

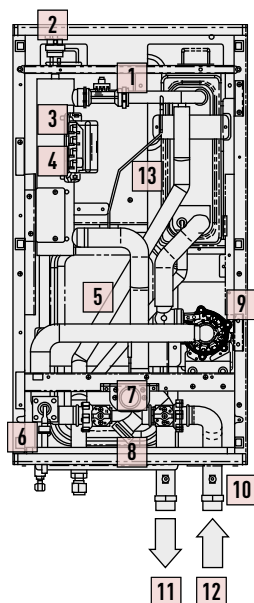

Valvole a 3 vie CZ-NV1 (opzionale all'interno)

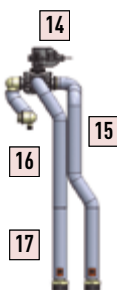

Valvola di arresto (inclusa)



1. Misuratore di portata
2. Valvola di sfiato
3. Resistenza di backup
4. Protezione sovraccarico
5. Vaso di espansione
6. Valvola di sicurezza
7. Manometro press. acqua
8. Filtro acqua
9. Pompa acqua
10. Tubi in una fila
11. Mandata riscaldamento
12. Ritorno riscaldamento
13. Valvola a 3 vie (opzionale)
14. Valvola a 3 vie
15. Tubo mandata riscaldamento
16. Uscita scambiatore
17. Tubo mandata ACS
18. Filtro acqua
19. Valvola di arresto

Scheda CZ-NS4P

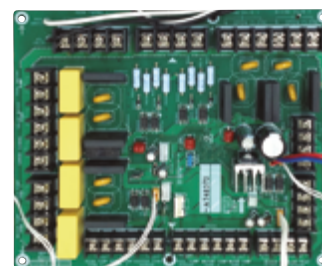

- Si installa nell'unità idronica
- Gestione 2 zone (due miscelatrici e due circolatori)
- Contatto SG
- Uscita errore
- Gestione sensore Volano
- 0-10V ingresso

Pompe di calore Super Quiet Serie T-CAP

Aquarea Super Quiet T-CAP: per temperature estremamente basse ed un ambiente silenzioso

Aquarea T-CAP è la soluzione ideale per alimentare radiatori o riscaldamento a pavimento con temperature fino a 60°C. Opera come sistema stand-alone o può essere combinato con i sistemi esistenti muniti di caldaie a gas o petrolio.

I modelli Super Quiet oltre a garantire un'efficienza eccezionale in modalità riscaldamento e nella fornitura di acqua calda sanitaria, operano con un basso livello di rumorosità grazie allo speciale telaio esterno, che riduce notevolmente il livello potenza sonora di 7 dB(A).



Modelli disponibili



All in One

- 9kW
- 12kW
- 16kW



Split

- 9kW
- 12kW
- 16kW

Particolarità tecniche:

- Massima efficienza anche a temperature esterne fino a -28°C
- Capacità costante fino a -20°C
- Costi di installazione ridotti
- Riduzione della durata di installazione e dei possibili errori
- Facilità di impostazione del comando
- Collegamenti elettrici sul frontale
- Facilità di installazione e manutenzione
- Disponibile nella versione trifase



Aquarea Smart Cloud per utenti finali

Il più avanzato sistema di controllo del riscaldamento di oggi e di domani. Aquarea si connette al Cloud con CZ-TAW1, consentendo sia il controllo da parte dell'utente sia la manutenzione da remoto da parte del servizio assistenza clienti.



* L'immagine dell'interfaccia utente può cambiare senza preavviso.

Works with
IFTTT



Maggiori opportunità con IFTTT.
IF This Then That: il servizio IFTTT consente all'utente di attivare automaticamente funzioni per il sistema Aquarea basate su altre app, servizi Web o dispositivi.

Collega Aquarea al tuo assistente vocale, ti verrà inviata un'e-mail se Aquarea riceve un errore oppure accende automaticamente Aquarea in modalità riscaldamento quando la temperatura esterna scende al di sotto del livello specificato.

Gestione semplificata e completa del tuo sistema di climatizzazione

Aquarea Smart Cloud è molto più di un semplice termostato in grado di accendere o spegnere un sistema di climatizzazione. È una soluzione potente ed intuitiva per la gestione da remoto dell'intera gamma di funzioni che controllano il riscaldamento, il raffrescamento e la produzione di acqua calda sanitaria, incluso il monitoraggio del consumo energetico.

Come funziona?

Collegare il sistema Aquarea Generazione J e H al Cloud tramite Wi-Fi o una rete LAN cablata. L'utente si connette al portale di accesso ai servizi Cloud per gestire a distanza tutte le funzioni dell'unità e può anche consentire ai partner di utilizzare funzioni personalizzate per la manutenzione e il monitoraggio a distanza.

Requisiti di sistema

1. Aquarea Generazione J e H
2. Connessione a Internet tramite router Wi-Fi o LAN cablata
3. Acquisizione ID Panasonic collegandosi a <https://aquarea-smart.panasonic.com/>

Funzioni:

- Visualizzazione & Controllo
- Programmazione
- Statistiche consumo energetico
- Notifica di malfunzionamento

Vantaggi

Risparmio energetico, comfort e controllo da qualsiasi luogo. Aumenta l'efficienza e la gestione delle risorse, riduce i costi di gestione, con piena soddisfazione dell'utente. I servizi forniti da Aquarea Smart Cloud sono mirati a favorire la completa manutenzione da remoto del sistema Aquarea. Questo permetterà ai tecnici di prevenire gli interventi di manutenzione, di affinare la messa a punto della pompa di calore e di ripristinare il sistema in caso di malfunzionamento.

Compatibilità Aquarea	Generazione J e H
Punto di connessione	Connettore CN-CNT
Connessione router domestico	WiFi o LAN cablata
Sensore temperatura	Può usare il sensore del telecomando
Compatibilità browser Tablet or PC*	Si
Operazioni da remoto — ON/OFF — Modifica temperatura casa — Modifica temperatura ACS — Codici di errore — Timer	Si
Controllo riscaldamento	Fino a 2 zone
Visualizzazione consumo energetico — Visualizzazione storico	Si — Si

* Verificare compatibilità browser e versione.



Aquarea Service Cloud per Installatori / Manutentori



Semplificata la manutenzione da remoto

Aquarea Service Cloud consente agli installatori di gestire a distanza i sistemi di riscaldamento dei propri clienti. Risparmio di tempo, denaro e riduzione dei tempi di risposta aumentando la soddisfazione del cliente.

Funzioni avanzate per la manutenzione da remoto con videate professionali:

- Visione globale a colpo d'occhio
- Storico errori
- Informazioni complete sull'unità
- Disponibilità statistiche funzionamento
- Disponibilità di più impostazioni

Home page

Rilevazione a colpo d'occhio di tutti gli utenti collegati. 2 possibilità di visualizzazione: solo mappa o solo elenco.

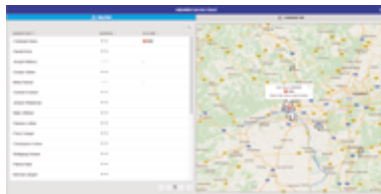

Stato

Stato attuale dell'unità con un massimo di 28 parametri.



Statistiche

Personalizzazione statistiche: massimo 80 parametri. Sempre disponibili con le informazioni degli ultimi 7 giorni.

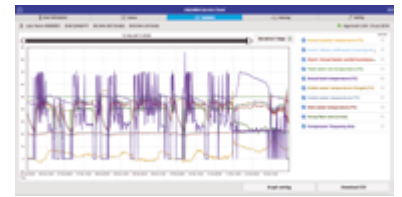

Impostazioni

La maggior parte delle funzioni del sistema si possono impostare da remoto comprese le impostazioni dell'utente e dell'installatore.



Attivazione Aquarea Service Cloud

Requisiti di sistema.

Hardware e connessione	Registrazione utente	Registrazione Installatore/Manutentore
Aquarea Generazione J e H collegato a CZ-TAW1	Acquisizione ID Panasonic	Acquisizione ID Servizio
Connessione a internet tramite WiFi o LAN cablata	Aquarea Smart Cloud	Servizio Cloud Aquarea

Connessione dell'unità ad Aquarea Service Cloud.

La procedura può essere avviata sia dall'utente finale sia dall'installatore. L'utente finale può scegliere uno dei 4 livelli di accesso per il partner.

Registrazione installatore:

<https://aquarea-service.panasonic.com/>

Registrazione utente:

<https://aquarea-smart.panasonic.com/>

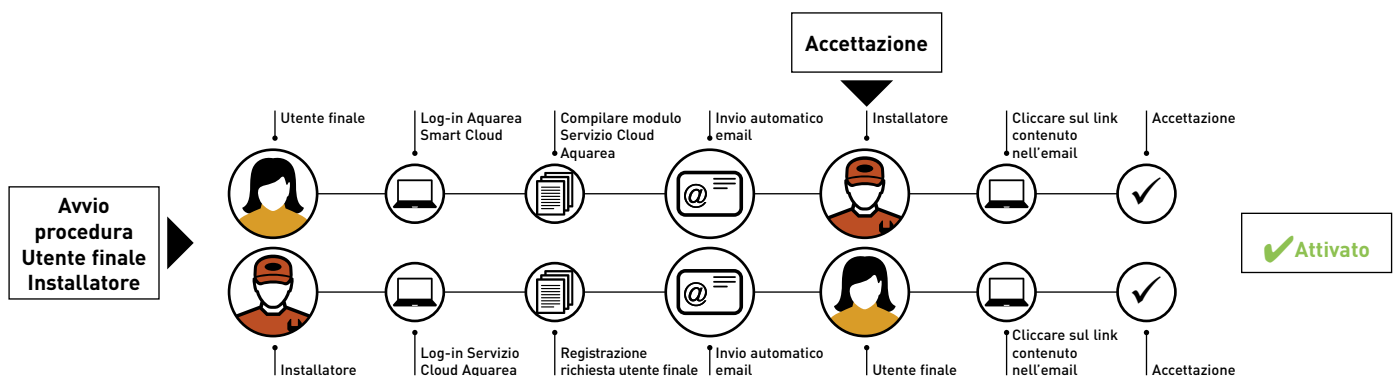

NOVITÀ - Possiedi una pompa di calore Aquarea?

AQUAREA+

Aquarea + è il nuovo sito web dedicato ai clienti finali in cui viene spiegato in modo semplice come utilizzare e programmare il nuovo impianto Aquarea.



Panasonic mette a disposizione un nuovo sito web dedicato interamente alle soluzioni IOT Aquarea, all'interno del quale potrai recuperare facilmente tutte le informazioni utili per utilizzare il tuo sistema Aquarea Panasonic per fornire riscaldamento, raffreddamento e acqua calda sanitaria nel modo più efficiente ed economico.

Come accedere ad Aquarea +?

Attraverso il Link e il QR di seguito riportati:

https://www.aircon.panasonic.eu/IT_it/aquareaplus/welcome-to-your-aquarea/



In alternativa attraverso l'apposita etichetta posizionata sulla tua pompa di calore.*

* Attenzione: tale etichetta sarà applicata sui lotti di produzione a partire da ottobre 2021.

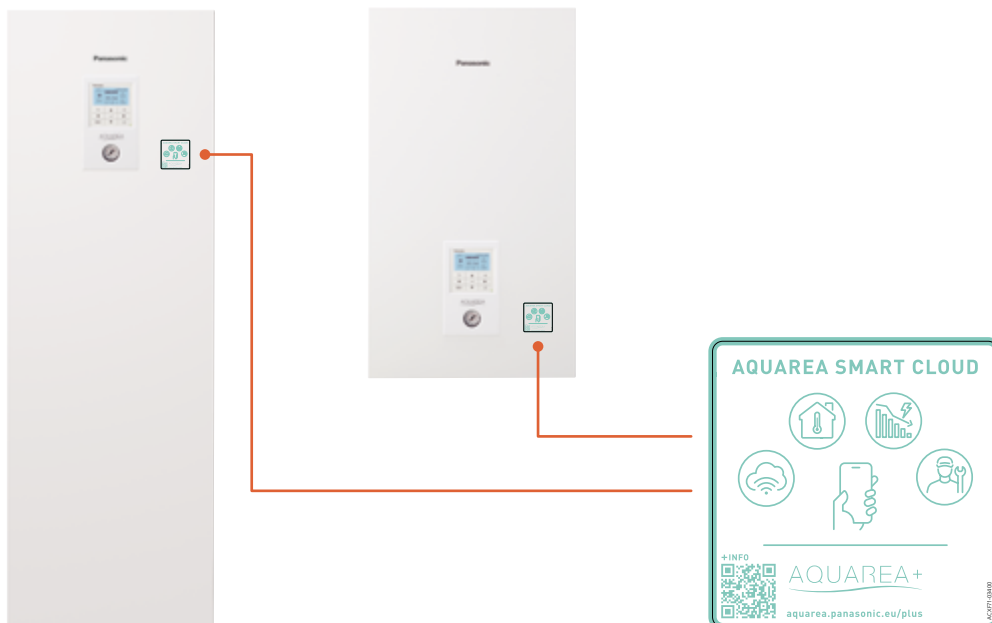

Aquarea + è distinto in 3 sezioni

1 Come utilizzare e programmare il tuo nuovo Aquarea.



In questa sezione vengono forniti tutti i dettagli in merito a come utilizzare e programmare la tua pompa di calore Aquarea.

E' specificato inoltre, per ogni modello, dove trovare il pannello di controllo e per ogni comando presente sul display viene riportata la descrizione/funzione corrispondente.

Potrai usufruire di una programmazione timer settimanale secondo le tue routine a garanzia di un comfort maggiore e monitorare il consumo energetico.



2 Aquarea Smart Cloud. Comfort, convenienza e flessibilità.

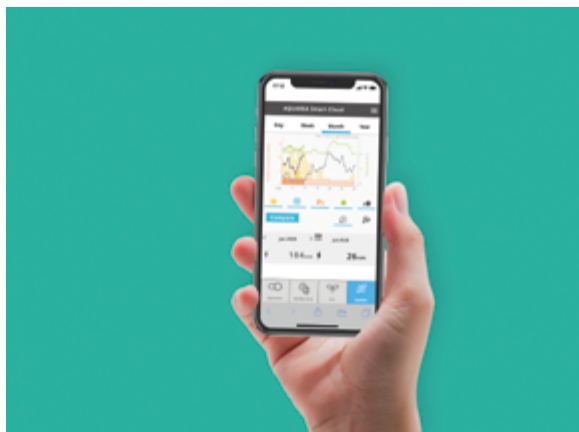

Qui viene spiegato come utilizzare Aquarea Smart Cloud.

Potrai visualizzare i display per il consumo di energia e la temperatura e capire come controllare comodamente l'unità mentre sei lontano da casa. Dal proprio computer, tablet o smartphone, potrai ottimizzare il tuo comfort, modificando la programmazione e risparmiando energia grazie al controllo dei consumi.

Con la compatibilità IFTTT, potrai inoltre associare la pompa di calore a più servizi o controllarla con l'assistente vocale.



3 Aquarea Service Cloud. Maggiore sicurezza e tranquillità.



In questa pagina potrai approfondire tutto ciò che c'è da sapere su Aquarea Service Cloud.

Grazie a questa piattaforma infatti potrai autorizzare l'accesso da remoto ad un Centro di Assistenza Tecnico Autorizzato, consentendogli, in tempo reale, di monitorare e verificare il sistema ovunque ti trovi. Se è necessario un intervento in loco, Aquarea Service Cloud consente al Centro di Assistenza Tecnico Autorizzato di avere tutte le informazioni prima del viaggio, risparmiando così molto tempo.



Controllo e Connettività

La connettività domestica e l'integrazione dei sistemi di gestione installati nell'abitazione sono rappresentativi di una realtà sempre più diffusa.

Queste integrazioni consentono di controllare tutti i dispositivi domestici da una piattaforma centralizzata e contribuiscono ad ottimizzare i costi di gestione e l'operatività.

Le interfacce Panasonic sono compatibili con gli standard Modbus e KNX, i protocolli più diffusi. Anche per il controllo non integrato, Panasonic ha sviluppato una semplice connessione alla rete wireless LAN. Potete così controllare da remoto la vostra pompa di calore sempre e ovunque voi siate.

Connettività. Controllo con BMS

Grande flessibilità di integrazione in progetti KNX / Modbus, consente il monitoraggio completamente bidirezionale e il controllo di tutti i parametri di funzionamento.

Caratteristiche	KNX® PAW-AW-KNX-1i / PAW-AW-KNX-H	Modbus® PAW-AW-MBS-1 / PAW-AW-MBS-H
Dimensioni compatte	✓	✓
Installazione rapida, eventualmente in posizione nascosta	✓	✓
Nessuna necessità di alimentazione esterna	✓	✓
Collegamento diretto all'unità	✓	✓
Controllo e monitoraggio, tramite sensori o gateways, delle variabili interne di funzionamento. Visualizzazione di codici di errore	✓ Totale interoperabilità	
Controllo e monitoraggio, tramite dispositivi BMS o PLC Modbus Master, delle variabili interne di funzionamento. Visualizzazione di codici di errore	✓ Totale interoperabilità	
L'unità Aquarea può essere controllata simultaneamente dal telecomando e dai dispositivi master KNX / Modbus	✓	✓

Queste interfacce offrono funzionalità di monitoraggio e controllo (totalmente bidirezionali) di tutti i parametri di funzionamento delle linee Aquarea in installazioni basate sullo standard KNX / Modbus.

Controlli avanzati per Generazione J e H



Visibilità migliorata e funzionamento semplificato tramite il pannello LCD touch screen!

Il comando a distanza può essere rimosso dall'unità interna e può essere installato nel soggiorno.

Funzioni per l'installatore:

- Modalità asciugatura massetto per impianti con riscaldamento a pavimento
- Modalità di riscaldamento e raffreddamento: gli installatori autorizzati possono abilitare la modalità di raffreddamento con una funzione speciale dal telecomando.
- Gli installatori possono selezionare la funzione delta T. La velocità della pompa può essere selezionata automaticamente tramite questo comando.

Punti chiave:

Ampio schermo LCD (3,5 pollici): schermo retroilluminato ad alta risoluzione, facilità di impostazione, semplicità di controllo delle funzioni, sottile, dal design e innovativo, sensore di temperatura incorporato nel telecomando.

Funzioni per l'utente finale:

- Modalità automatica: Commutazione automatica dalla modalità riscaldamento a raffreddamento in funzione della temperatura esterna.
- Visualizzazione dei consumi energetici: indicazione del consumo della pompa di calore (separato tra riscaldamento, raffreddamento ed erogazione di acqua calda sanitaria) e del consumo totale.
- Modalità vacanza: riattiva il sistema dopo un periodo di disattivazione e ristabilisce la temperatura programmata.

Sigla	Interfaccia
PAW-AW-KNX-H	Interfaccia KNX per Generazione J e H
PAW-AW-MBS-H	Interfaccia Modbus per Generazione J e H
PAW-AW-KNX-1i	Interfaccia KNX (incompatibile con Generazione J e H)

Sigla	Interfaccia
PAW-AW-MBS-1	Interfaccia Modbus (incompatibile con Generazione J e H)
CZ-TAW1	Aquarea Smart Cloud per controllo da remoto WiFi o tramite LAN a filo per Generazione J e H

Aquarea + Pannelli fotovoltaici

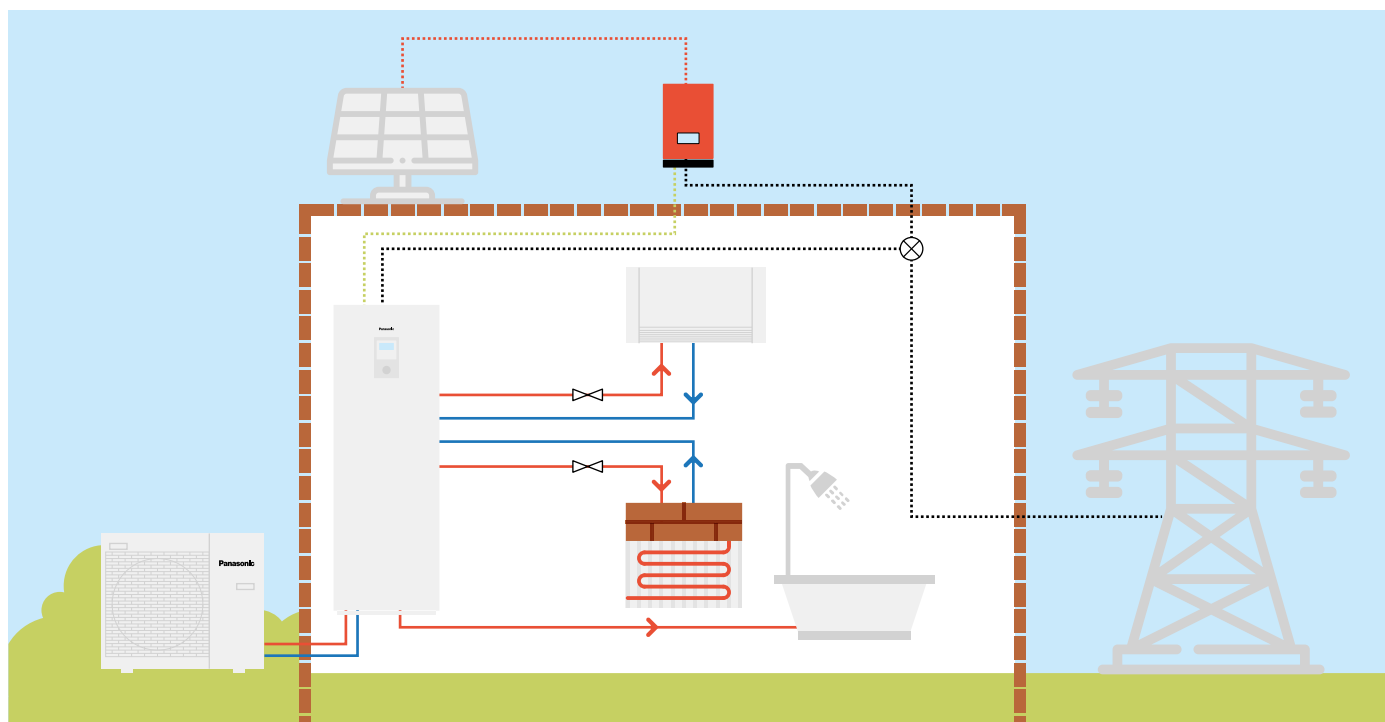

Le pompe di calore Aquarea sono progettate pensando al futuro. E' possibile sincronizzare le pompe di calore con i pannelli fotovoltaici utilizzando una scheda PCB CZ-NS4P per funzioni aggiuntive. Grazie a questa opzione, la domanda di riscaldamento, raffrescamento e produzione di acqua

calda sanitaria viene adattata alla produzione dei pannelli fotovoltaici. Oltre alla conversione in Smart Grid Ready, la scheda PCB di Aquarea consente un controllo 0-10V, per una gestione energetica avanzata.

Il contributo di Panasonic per la realizzazione di edifici il cui consumo energetico è quasi pari a zero (NZEB)

Panasonic si impegna a sviluppare unità con maggiore efficienza energetica.

La nostra esperienza acquisita negli anni ha contribuito a lanciare una gamma di prodotti che permettono di rendere la società più libera dalle emissioni di carbonio.

Le soluzioni Panasonic ad alta efficienza possono aiutare a ridurre significativamente il consumo energetico:

- Aquarea, pompa di calore ad alte prestazioni per il riscaldamento, raffrescamento e la produzione di acqua calda sanitaria
- Aquarea Smart Cloud, per il monitoraggio energetico
- Sistema di ventilazione a recupero di calore



Caso Studio: edificio in classe energetica A4, Varese, Italia.

Il caso studio è situato in provincia di Varese, in una villetta di nuova costruzione di circa 160 mq, abitata da 3 persone, in cui è stata installata una pompa di calore aria-acqua Aquarea di Panasonic, che ha contribuito a far raggiungere una classe di efficienza A4. La pompa di calore Aquarea installata è al servizio dell'impianto di riscaldamento e raffrescamento a pavimento radiante, durante il quale il sistema di ventilazione meccanica controllata garantisce anche la deumidificazione. Aquarea è utilizzata anche per produrre acqua calda sanitaria. Il caso studio dimostra che grazie ad Aquarea i consumi sono stati ottimizzati, così come le emissioni di CO₂, a beneficio di un comfort più elevato per l'utente e un contributo reale per la decarbonizzazione della società.



Gamma unità Aquarea

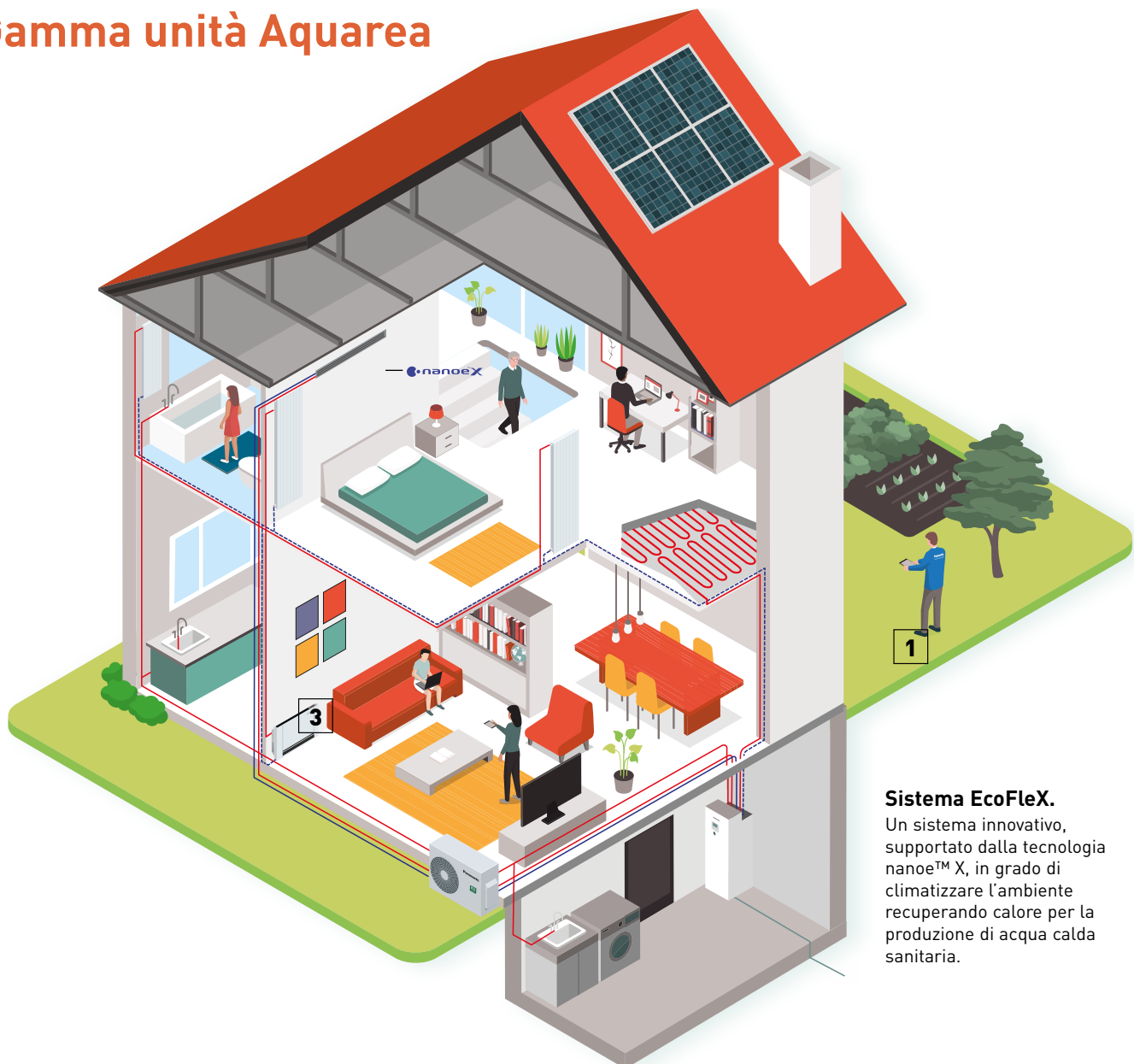

Sistema EcoFlex.

Un sistema innovativo, supportato dalla tecnologia nanoe™ X, in grado di climatizzare l'ambiente recuperando calore per la produzione di acqua calda sanitaria.

Sistema All in One.

L'impianto, costituito da un'unità interna ed un'unità esterna separate, si collega all'impianto di riscaldamento e/o acqua calda sanitaria. L'unità interna comprende un serbatoio in acciaio inossidabile (185 L).

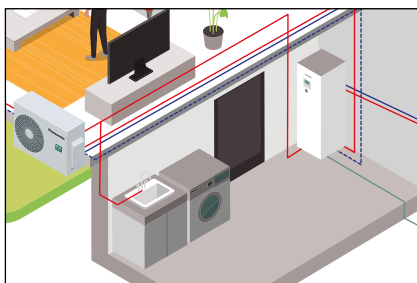

Sistema Split.

L'impianto, costituito da un'unità interna ed un'unità esterna separate, si collega all'impianto di riscaldamento e/o acqua calda sanitaria. Serbatoio non incluso.

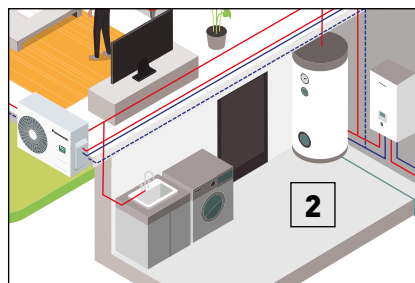

Sistema Monoblocco.

Questa soluzione comprende il circuito frigo e i componenti del modulo idronico all'interno dell'unità esterna, quindi non necessita di allacciamento frigorifero. Serbatoio non incluso.

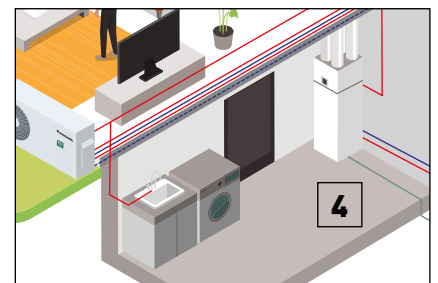

1



Controllo tramite smartphone, tablet o computer (opzionale).

2



Serbatoi ad elevata efficienza energetica (opzionale).

3

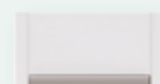

Ventilconvettori (opzionali) per riscaldamento e raffreddamento.

4



Ventilazione a recupero di calore + serbatoio DHW (opzionale).



Aquarea offre soluzioni che aiutano a rendere la casa più efficiente e l'installazione più economica e facile.

Aquarea EcoFleX

Per nuove installazioni, specialmente quelle con spazi limitati.

Aquarea EcoFleX è un sistema innovativo, supportato dalla tecnologia nanoe™ X, in grado di climatizzare l'ambiente recuperando calore per la produzione di acqua calda sanitaria. Aquarea EcoFleX rende l'aria più pulita. Eccezionale efficienza ed elevato risparmio energetico con basse emissioni di CO₂.

Aquarea Alta Performance

Per nuove installazioni e per abitazioni a basso consumo energetico.

Massimi risparmi, massima efficienza, ingombro ridotto, emissioni CO₂ ai livelli minimi. Prestazioni migliorate con valori COP fino a 5,33 per Generazione J da 3 kW.

Aquarea T-CAP

Per ambienti estremamente freddi, ristrutturazioni e opere di rinnovamento

Ideale per garantire che la capacità di riscaldamento venga mantenuta anche a temperature molto basse. Questa gamma è in grado di mantenere la capacità della pompa di calore fino ad una temperatura esterna di -20°C senza l'ausilio di un surriscaldatore elettrico.

DHW Stand Alone

Il sistema a pompa di calore è uno dei metodi a più elevata efficienza energetica.

Ideali per coprire il fabbisogno di acqua calda di una casa ad uso familiare, le pompe di calore DHW stand-alone sono progettate per offrire il massimo comfort e risparmio nella produzione di ACS. Il consumo energetico della pompa di calore DHW A+ è ridotto del 72% rispetto ad un boiler elettrico tradizionale.

Aquarea EcoFleX	Aquarea Alta Performance	Aquarea T-CAP	DHW Stand Alone
Riscaldamento - Raffrescam. - ACS Monofase da 8kW	Riscaldamento - Raffrescam. - ACS Monofase da 3 a 16 kW Trifase da 9 a 16 kW	Riscaldamento - Raffrescam. - ACS Monofase da 9 a 12 kW Trifase da 9 a 16 kW	Solo ACS Da 100 a 270L
Collegabile a			
Radiatori - Riscald. a pavimento - ACS - Aria condizionata	Radiatori - Fan Coil Riscald. a pavimento - ACS	Radiatori - Fan Coil Riscald. a pavimento - ACS	ACS
Applicazioni			
Per nuovi edifici	Per abitazioni standard	Per ambienti estremamente freddi	Solo ACS
Efficienza energetica			
Riscaldamento 35 °C / 55 °C ¹⁾	Riscaldamento 35 °C / 55 °C ¹⁾	Riscaldamento 35 °C / 55 °C ¹⁾	ACS 50 ~ 62 °C ²⁾
Operatività con temperatura esterna fino a			
-15 °C	-20 °C	-28 °C (All in One e split) -20 °C (Monoblocco) ²⁾	-5 °C
Temperatura massima ACS / impianto			
65 °C / 55 °C	75 °C ³⁾ / 60 °C ⁴⁾ (Aquarea Generazione J)	75 °C ³⁾ / 65 °C ⁴⁾ (Aquarea Generazione J)	62 °C
Controllo e connettività			
Smart Grid Contact ⁶⁾ Wi-Fi incluso	Smart Grid Contact ⁶⁾ Wireless LAN Ready	Smart Grid Contact ⁶⁾ Wireless LAN Ready	—
Gamma			
Aquarea EcoFleX 8 kW (185 L)	All in One da 3 a 16 kW (185 L) Split da 3 a 16 kW Monoblocco da 5 a 16 kW	All in One da 9 a 16 kW (185 L) Split da 9 a 16 kW Monoblocco da 9 a 16 kW	Da 100 a 150L da parete Da 200 a 270L a basamento

Tutti i dati riportati in tabella sono applicabili per la maggior parte dei modelli, controllare le specifiche tecniche di ciascun modello per conferma. 1) Scala da A+++ a D. 2) 9 e 12 kW. 3) Temperatura massima in ACS con resistenza a immersione nel bollitore. 4) In caso di temperatura esterna oltre -10 °C. 5) Con il comando a distanza è possibile impostare la temperatura a 65 °C. Normalmente la temperatura di uscita dell'acqua è impostata su 60 °C o meno. In caso di impostazione ΔT con il comando a distanza è di 15 °C, mentre la temperatura esterna è da 5 a 20 °C, è possibile impostare la temperatura di uscita dell'acqua a 65 °C. 6) Generazione J e H con CZ-NS4P.

Gamma unità Aquarea

3 kW

5 kW

7 kW

Aquarea
EcoFleX

Monofase

All in One
Monofase
TrifaseWH-ADC0309J3E5B
WH-ADC0309J3E5C
WH-UD03JE5WH-ADC0309J3E5B
WH-ADC0309J3E5C
WH-UD05JE5WH-ADC0309J3E5B
WH-ADC0309J3E5C
WH-UD07JE5Aquarea
Alta
PerformanceSplit
Monofase
TrifaseWH-SDC0305J3E5
WH-UD03JE5WH-SDC0305J3E5
WH-UD05JE5WH-SDC0709J3E5
WH-UD07JE5Monoblocco
Monofase

WH-MDC05J3E5



WH-MDC07J3E5

All in One
Monofase
TrifaseAquarea
T-CAPSplit
Monofase
TrifaseMonoblocco
Monofase
Trifase

Aquarea HT

Split
Monofase
Trifase



Controlla tutte le nostre
pompe di calore certificate su:
www.heatpumpkeymark.com

9 kW

12 kW

16 kW



8 kW - NOVITÀ
WH-ADF0309J3E5CM
S-71WF3E
CU-2WZ71YBE5



WH-ADC0309J3E5B
WH-ADC0309J3E5C
WH-UD09JE5-1
WH-ADC0916H9E8
WH-UD09HE8

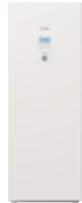

WH-ADC1216H6E5C
WH-UD12HE5
WH-ADC0916H9E8
WH-UD12HE8



WH-ADC1216H6E5C
WH-UD16HE5
WH-ADC0916H9E8
WH-UD16HE8



WH-SDC0709J3E5
WH-UD09JE5-1
WH-SDC09H3E8
WH-UD09HE8



WH-SDC12H6E5
WH-UD12HE5
WH-SDC12H9E8
WH-UD12HE8



WH-SDC16H6E5
WH-UD16HE5
WH-SDC16H9E8
WH-UD16HE8



WH-MDC09J3E5



WH-MDC12H6E5

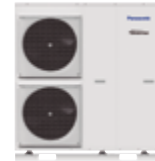

WH-MDC16H6E5



WH-ADC1216H6E5C
WH-UX09HE5
WH-ADC0916H9E8
WH-UX09HE8
WH-ADC0916H9E8
WH-UQ09HE8

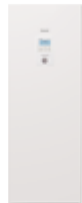

WH-ADC1216H6E5C
WH-UX12HE5
WH-ADC0916H9E8
WH-UX12HE8
WH-ADC0916H9E8
WH-UQ12HE8



WH-ADC0916H9E8
WH-UX16HE8
WH-ADC0916H9E8
WH-UQ16HE8



WH-SXC09H3E5
WH-UX09HE5
WH-SXC09H3E8
WH-UX09HE8
WH-SQC09H3E8
WH-UQ09HE8



WH-SXC12H6E5
WH-UX12HE5
WH-SXC12H9E8
WH-UX12HE8
WH-SQC12H9E8
WH-UQ12HE8



WH-SXC16H9E8
WH-UX16HE8
WH-SQC16H9E8
WH-UQ16HE8



WH-MXC09J3E5
NOVITÀ
WH-MXC09J3E8

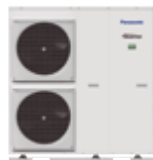

WH-MXC12J6E5
NOVITÀ
WH-MXC12J9E8

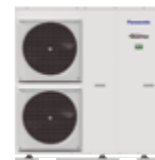

NOVITÀ
WH-MXC16J9E8



WH-SHF09F3E5
WH-UH09FE5
WH-SHF09F3E8
WH-UH09FE8



WH-SHF12F6E5
WH-UH12FE5
WH-SHF12F9E8
WH-UH12FE8

Nuovo modello Aquarea EcoFleX

Unità esterna a recupero di calore - Confortevole tutto l'anno.

NOVITÀ - Aquarea EcoFleX è un sistema innovativo in grado di climatizzare l'ambiente recuperando calore per la produzione di acqua calda sanitaria.

NOVITÀ
2022



1 Design compatto

Aquarea EcoFleX è caratterizzato da un design e da un'efficienza eccezionali, ideale per installazioni con spazi limitati come appartamenti o complessi residenziali. L'unità esterna compatta può fornire riscaldamento e acqua calda sanitaria contemporaneamente.

La dimensione del serbatoio è simile a quella degli elettrodomestici standard e si adatta perfettamente a qualsiasi arredo, cucina e a piccoli spazi di lavanderia o a qualsiasi altro luogo desiderato.

2 Convenienza smart

Risparmio energetico, comfort e controllo da qualsiasi luogo. Aquarea EcoFleX è dotata di Wi-Fi standard che consente un controllo intelligente e il monitoraggio del consumo energetico.

Aquarea Smart Cloud è un servizio potente, intuitivo e progettato per aiutare a controllare a distanza le pompe di calore Aquarea da qualsiasi luogo, 24/7. Aquarea Service Cloud permette agli installatori di prendersi cura dei sistemi di riscaldamento dei loro clienti da remoto.

3 Diverse operazioni di sistema

- Bi-riscaldamento: Riscaldamento dell'aria e produzione di ACS contemporaneamente
- Recupero del calore: riutilizzo del calore prodotto dell'unità esterna per la fornitura di acqua calda sanitaria
- Sbrinamento no-stop: Riscaldamento dell'aria a funzionamento continuo anche in modalità sbrinamento



4 nanoe™ X: tecnologia che migliora la qualità dell'aria 24/7

Questa tecnologia avanzata utilizza i radicali ossidrilici (radicali OH-) che hanno la potenzialità di inibire lo sviluppo di diversi inquinanti come determinati batteri, virus, muffe e odori, neutralizzandone gli effetti spiacevoli. Questo processo naturale presenta importanti vantaggi in quanto contribuisce ad accrescere la qualità dell'aria interna 24/7.

Le prestazioni di nanoe™ X variano a seconda delle dimensioni dei locali, delle condizioni interne e dell'utilizzo e potrebbero essere necessarie diverse ore per ottenere il pieno effetto. nanoe™ X non è un dispositivo medico. E' necessario seguire le norme locali sulla progettazione edilizia e i principi della legislazione sanitaria nazionale.



Serbatoio + box scambiatore di calore per produrre acqua calda sanitaria e riscaldamento degli ambienti tramite radiatori o riscaldamento a pavimento.



Si adatta perfettamente a qualsiasi cucina, piccolo spazio di lavanderia o qualsiasi altra area desiderata.

Cucina



Lavanderia



La stessa profondità di un normale frigorifero / lavatrice.

Profondità: 600 mm
Larghezza: 598 mm

Profondità: 600 mm
Larghezza: 600 mm

Profondità: 600 mm
Larghezza: 600 mm

Soluzione compatta di facile manutenzione



1 | Box contenitore dello scambiatore di calore con gli attacchi del refrigerante R32, flessibilità di installazione.

Lo scambiatore di calore è stato collocato nella parte superiore dell'unità per agevolare l'installazione dello stesso modulo.



Meccanismo di apertura della porta adattato

2 | Manutenzione.

- Interventi di manutenzione semplificati.
- Accesso alle parti idrauliche grazie al meccanismo di apertura della porta.
- Il serbatoio di accumulo non è necessario, si riduce l'area occupata, si riducono i costi e i tempi di installazione.



Larghezza: 116 mm
Altezza: 250 mm

3 | Filtro dell'acqua migliorato per ridurre gli interventi di manutenzione.

Superiore capacità di rimozione delle impurità da parte del filtro dell'acqua. La pulizia meno frequente del filtro riduce i costi di gestione.



Profondità: 600 mm
Larghezza: 598 mm

185 L

4 | Unità interna compatta con grande capacità del serbatoio.

Serbatoio d'acqua integrato da 185 L di dimensioni ridotte: 600 mm / larghezza: alloggiamento dell'unità interna 598 mm.

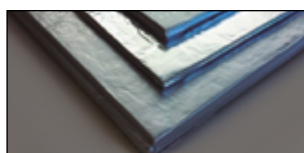

5 | Tecnologia di isolamento U-Vacua.

Panasonic U-Vacua™ è un pannello isolante sottovuoto ad alte prestazioni con una conducibilità termica molto bassa, che offre prestazioni circa 19 volte migliori della schiuma poliuretana standard.

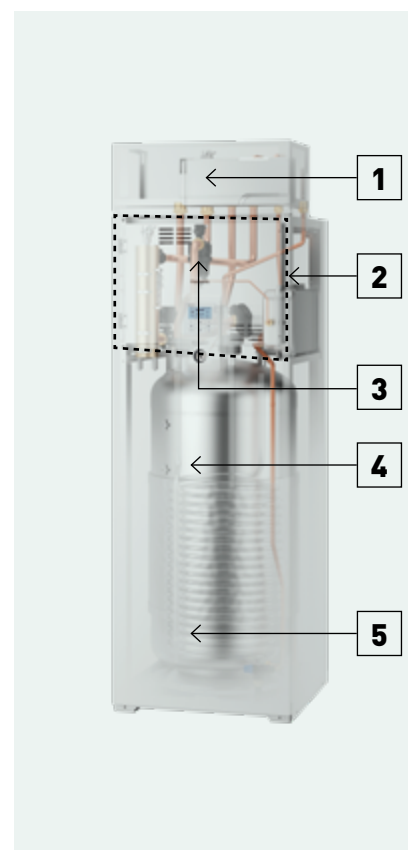

Riscaldamento o raffreddamento ad aria

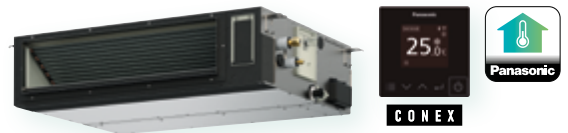

L'unità canalizzata Aquarea EcoFlex è stata progettata per garantire un miglior comfort e una maggiore flessibilità.

1 Qualità dell'aria migliorata

La tecnologia nanoe™ X integrata migliora la qualità dell'aria interna.

2 Ideale per gli spazi abitativi.

- Livello di pressione statica: 10 - 150 Pa
- Corpo compatto: Solo 250 mm di altezza
- SEER / SCOP fino alla classe A++
- Funzionamento a bassa rumorosità [22 ~ 29 dB(A)]
- Motore del ventilatore DC, pompa di scarico integrata

La tecnologia nanoe™ X di Panasonic fa un ulteriore passo avanti e porta i radicali ossidrilici, presenti in abbondanza in natura, all'interno degli in spazi in cui viviamo rendendo l'ambiente circostante più pulito e gradevole

Grazie alle proprietà di nanoe™ X è possibile inibire lo sviluppo di diversi tipi di inquinanti quali alcuni tipi di batteri, virus, muffe, allergeni, pollini e altre sostanze pericolose.

Deodorizza



Odori

Capace di inibire 5 tipi di elementi inquinanti



Batteri e Virus



Muffe



Allergeni



Pollini



Sostanze pericolose



Pelle e Capelli

Le prestazioni di nanoe™ X variano a seconda delle dimensioni dei locali, delle condizioni interne e dell'utilizzo e potrebbero essere necessarie diverse ore per ottenere il pieno effetto. nanoe™ X non è un dispositivo medico. È necessario seguire le normative locali sulla progettazione edilizia e i principi della legislazione sanitaria nazionale.



Possibilità di installazione (orizzontale e verticale)

È ora possibile installare le unità anche in posizione verticale.

Pressione statica esterna fino a 150 Pa, sufficiente per installare le unità a distanza, lontano dai locali.

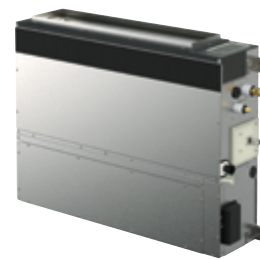

Possibilità di selezionare il punto di ingresso dell'aria.

La posizione dell'aria in entrata può essere selezionata per mezzo di un pannello rimovibile, per consentire l'ingresso posteriore o inferiore, a seconda dell'installazione del condotto.

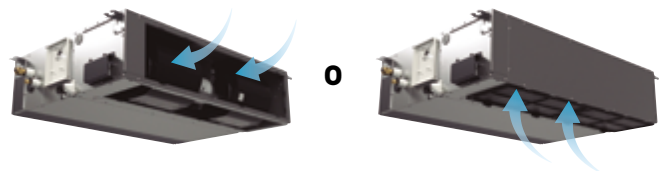

Corpo compatto

- Altezza di soli 250 mm
- Peso ridotto da 25 a 39 kg

Modello convenzionale	33 kg	290 mm
Unità canalizzata	30 kg	250 mm

Unità canalizzata

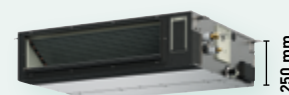



nanoe™ X di serie.

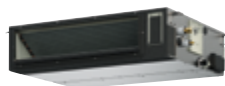

CZ-TAW1

Accessorio di serie.
Connessione al Cloud.
Per il controllo (utente) e
la manutenzione da
remoto (installatore).



CZ-RTC6BLW
Comando di serie.



Unità esterna a recupero di calore. Riscaldamento / Raffrescamento e ACS. Refrigerante R32

Unità interna aria-acqua		Sigla	WH-ADF0309J3E5CM		
Unità interna aria-aria		Sigla	S-71WF3E		
Unità esterna		Sigla	CU-2WZ71YBE5		
Capacità di riscaldamento / COP [A +7°C, W 35°C]		kW / COP	8,00/4,21		
Capacità di riscaldamento / COP [A +7°C, W 55°C]		kW / COP	8,00/2,81		
Capacità di riscaldamento / COP [A +2°C, W 35°C]		kW / COP	6,70/3,25		
Capacità di riscaldamento / COP [A +2°C, W 55°C]		kW / COP	6,00/2,08		
Capacità di riscaldamento / COP [A -7°C, W 35°C]		kW / COP	5,60/2,84		
Capacità di riscaldamento / COP [A -7°C, W 55°C]		kW / COP	5,30/1,91		
Aria-Acqua	Riscaldamento clima medio (W 35 °C / W 55 °C)	Eff. energetica stagionale Classe di eff. energetica ¹⁾	SCOP (ETA %) 4,00/3,20 (157 / 125) Da A+++ a D		
	Riscaldamento clima caldo (W 35 °C / W 55 °C)	Eff. energetica stagionale Classe di eff. energetica ¹⁾	SCOP (ETA %) 5,69/3,69 (224 / 145) Da A+++ a D		
	Riscaldamento clima freddo (W 35 °C / W 55 °C)	Eff. energetica stagionale Classe di eff. energetica ¹⁾	SCOP (ETA %) 3,61/2,80 (141 / 109) A+++ to D		
	Livello pressione sonora Riscaldam. / Raffrescam.		dB(A)	28 / --	
	Dimensioni / Peso netto AxLxP		mm / kg	1880x598x600 / 108	
	Capacità dell'elemento riscaldante		kW	3,00	
Capacità del serbatoio		L	185		
Temperatura massima acqua di mandata (con resistenza)		°C	65		
Capacità di raffrescamento		Nominale (Min - Max) kW	7,10		
Coefficiente EER ³⁾		Nominale (Min - Max) Eff. energ.	3,40		
Coefficiente SEER⁴⁾		Et. energ.	5,60 A+		
Pdesign			7,10		
Capacità di riscaldamento		Nominale (Min - Max) kW	7,10		
Coefficiente COP ³⁾		Nominale (Min - Max) Eff. energ.	3,90		
Coefficiente SCOP⁴⁾		Et. energ.	3,90 A		
Aria-Aria	Pdesign at -10 °C		kW	4,80	
	Pressione statica esterna ⁵⁾		Pa	30 (10 - 150)	
	Portata d'aria		m³/min	22,7	
	Livello pressione sonora ⁶⁾		dB(A)	34	
	Livello potenza sonora		dB(A)	57	
	Dimensioni / Peso netto AxLxP		mm / kg	250x1000x730/30	
nanoe X			Mark 2		
Livello pressione sonora		Raffr. / Risc. (aria - aria) dB(A)	49 / 49		
Livello potenza sonora ⁷⁾		Raffr. / Risc. (aria - aria) dB(A)	68 / 67		
Livello pressione sonora		Riscaldamento (aria - acqua) dB(A)	51		
Livello potenza sonora ⁸⁾		Riscaldamento (aria - acqua) dB(A)	61		
Dimensioni / Peso netto AxLxP		mm / kg	999 x 940 x 340 / 82		
Refrigerante (R32) / CO ₂ Eq.		kg / T	2,40 / 1,62		
Unità esterna	Diametro tubi di collegamento Lato liquido / Lato gas		Pollici (mm)	1/4 (6,35) / 1 / 2 (12,70)	
	Lunghezza tubazioni / Differenza in elevazione (int/est)		m / m	35/30	
	Lungh. tubaz. per capacità nom / Quantità aggiuntiva		m / g/m	30/20	
	Gamma temp. operative - ambiente esterno	Riscaldamento (aria - aria)		°C	-15 ~ +24
		Raffrescamento (aria - aria)		°C	-10 ~ +46
		Riscaldamento (aria - acqua)		°C	-15 ~ +35
Recupero calore (Pavim. - ACS)		°C	+10 ~ +35 / +10 ~ +46		

1) Scala da A+++ a D. 2) Scala da A+ a F. 3) Classificazione EER e COP a 230 V in accordo alla direttiva EN14511 4) I valori di SEER e SCOP sono calcolati in base alla direttiva EU/624/2011. 5) Pressione statica esterna media impostata in sede di fabbricazione. 6) Livello della pressione sonora rilevato in asse ad 1 metro di distanza dall'unità, e a 1,5 metri da terra. Il livello di pressione sonora è stato misurato in accordo alla normativa Eurovent 6/C/006-97. 7) Livello di potenza sonora misurato in accordo alla normativa EN14511 e EN12102-1:2017 at +7 °C. 8) Livello di potenza sonora misurato in accordo alla normativa 811/2013, 813/2013 e EN12102-1:2017 a +7 °C.

	8kW
Conto Termico	Si
Detrazioni 65% caldo	Si
Detrazioni 65% caldo freddo	Si
Detrazione Superbonus 110%	Si

R32

POMPA ACQUA
CLASSE A
VELOCITÀ AUTOMATICA

ACS

-15 °C
MODALITÀ RISCALDAMENTO

FILTRO ACQUA CON MAGNETE

SENSORE DI FLUSSO

RECUPERO DI CALORE

nanoeX

CONTROLLO AVANZATO

WI-FI INTEGRATO

CONNETTIVITÀ BMS

5 ANNI DI GARANZIA SUE COMPRESSE

Aquarea, efficienza ai massimi livelli



Aquarea Generazione J: molto più di Aquarea con R32. Disponibilità di modelli All in One e Split da 3/5/7/9 kW, Monoblocco da 5/7/9 kW.



1 Mantenere l'essenza di Aquarea

- Classe energetica A+++ in modalità riscaldamento a 35 °C (scala da A+++ a D)
- Servizio cloud per accessori

2 Efficienza sempre più elevata

- Coefficiente SCOP fino a + 5 % vs Generazione H
- Coefficiente COP DHW fino a 3,30 (per modelli da 3 e 5 kW)

3 Maggiore flessibilità

- Temperatura acqua di mandata 60 °C
- Lunghezza tubazioni migliorata: 7/9 kW: 50 m (fino a 40 m senza superficie minima*) - 3/5 kW: 25 m
- Funzione raffreddamento fino a temperatura esterna di 10°C

* Con riduzione della capacità del a 5 %.

Refrigerante R32: un "piccolo" cambiamento che modifica tutto

Panasonic consiglia il refrigerante R32 poiché rispetta l'ambiente.

A differenza dei gas R22 ed R410A, il refrigerante R32 ha un basso impatto potenziale sullo strato di ozono e sul riscaldamento globale.

Panasonic ha introdotto modelli in R32 per allinearsi a tutti i Paesi Europei che hanno adottato il Protocollo di Montreal per proteggere lo strato di ozono e prevenire il surriscaldamento globale.

4 Nuove funzioni intelligenti

- Funzione SG ready in modalità riscaldamento, raffrescamento e produzione ACS
- Controllo bivalente da remoto: tramite contatto pulito*
- Arresto dispositivo esterno in fase di sbrinamento tramite contatto pulito (per ventilconvettori arresto della ventola)*

* Non contemporaneo.

5 Maggior comfort

- Comfort migliorato a temperature estremamente basse: curva riscaldamento fino a -20 °C
- Efficienza e comfort per ACS: carico parziale per una migliore efficienza.
- Posizione due sensori ACS selezionabile per All In One: posizione efficiente (miglior COP ACS) o maggior volume di acqua calda

Altri miglioramenti: unità esterne più silenziose / Filtro magnetico incluso.



Alta Performance All in One Compatta Generazione J Monofase Riscaldamento e Raffrescamento

• Gas R32



Particolarità tecniche

COP 5,33 ai vertici della classe - Ingombro 598 x 600 mm - Costi di installazione ridotti - Riduzione della durata di installazione e dei possibili errori - Facile configurazione del telecomando - Riduzione dello spazio necessario all'installazione - Collegamenti elettrici sul frontale - Facilità di installazione e manutenzione - Funzioni del telecomando (attivazione della modalità raffrescamento possibile tramite software. Questa attivazione può essere eseguita solo dall'assistenza autorizzata)



CZ-TAW1
Connessione al Cloud. Per il controllo (utente) la manutenzione da remoto (installatore)

Unità interna		WH-ADC0309J3E5C	WH-ADC0309J3E5C	WH-ADC0309J3E5C	WH-ADC0309J3E5C
Unità esterna		WH-UD03JE5	WH-UD05JE5	WH-UD07JE5	WH-UD09JE5-1
Capacità di riscaldamento / COP (A +7 °C, W 35 °C)	kW / COP	3,20/5,33	5,00/5,00	7,00/4,76	9,00/4,48
Capacità di riscaldamento / COP (A +7 °C, W 55 °C)	kW / COP	3,20/2,81	5,00/2,72	7,00/2,82	8,95/2,78
Capacità di riscaldamento / COP (A +2 °C, W 35 °C)	kW / COP	3,20/3,64	4,20/3,18	6,85/3,41	7,00/3,40
Capacità di riscaldamento / COP (A +2 °C, W 55 °C)	kW / COP	3,20/2,19	4,10/1,99	6,20/2,21	6,30/2,16
Capacità di riscaldamento / COP (A -7 °C, W 35 °C)	kW / COP	3,30/2,80	4,20/2,70	6,02/3,07	6,59/2,78
Capacità di riscaldamento / COP (A -7 °C, W 55 °C)	kW / COP	3,20/1,79	3,55/1,71	5,25/1,94	5,90/1,93
Capacità di raffrescamento / EER (A 35 °C, W 7 °C)	kW / EER	3,20/3,52	4,50/3,00	6,70/3,03	8,20/2,72
Capacità di raffrescamento / EER (A 35 °C, W 18 °C)	kW / EER	3,20/4,71	4,80/4,29	6,70/4,72	9,00/4,18
Efficienza energetica stagionale - Clima medio (W35°C / W55°C)	ETA %	200/136	200/136	193/130	193/130
	SCOP	5,07/3,47	5,07/3,47	4,90/3,32	4,90/3,32
Classe di efficienza energetica clima medio (W35°C / W55°C) ¹⁾	Da A+++ a D	A+++ / A++	A+++ / A++	A+++ / A++	A+++ / A++
Unità interna					
Livello pressione sonora	Riscaldam. / Raffrescam.	dB(A)		28/28	28/28
Dimensioni	A x L x P	mm		1640x598x600	1640x598x600
Peso netto 1 zona		kg		101	101
Collegamento alla rete idrica		Pollici		R 1½	R 1½
Pompa classe A	Numero di velocità	Variable Speed		Variable Speed	Variable Speed
	Potenza in ingr. (Min/Max)	W		30/120	30/120
Portata nominale in riscaldamento (ΔT=5 K, 35°C)		L/min		9,20	25,80
Capacità dell'elemento riscaldante		kW		3,00	3,00
Alimentazione 1		A		12,0	15,9
Alimentazione 2		A		13,0	13,0
Dimensione raccomandata cavo, alimentazione 1 / 2		mm²		3x1,5/3x1,5	3x2,5/3x1,5
Capacità del serbatoio		L		185	185
Materiale serbatoio		Acciaio inox		Acciaio inox	Acciaio inox
Profilo di carico secondo EN 16147		L		L	L
Classe di eff. energetica per produz. ACS - clima medio ²⁾	Da A+ a F	A+		A+	A+
ETA/SCOP per produzione ACS - clima medio	ETA % / SCOP	128/3,20		128/3,20	116/2,90
Unità esterna					
Liv. pot. sonora carico par. ³⁾	Riscaldamento	dB(A)		55	59
Livello potenza sonora	Riscaldam. / Raffrescam.	dB		60/61	68/67
Dimensioni / Peso netto	A x L x P	mm / kg		622x824x298/37	795x875x320/61
Refrigerante (R32)		kg / T CO ₂ Eq.		0,9/0,608	1,27/0,857
Diámetro tubi collegamento	Lato liquido / Lato gas	Pollici (mm)		1/4 (6,35) / 1/2 (12,70)	1/4 (6,35) / 5/8 (15,88)
Lunghezza tubazioni / Differenza in elevazione (int/est)		m / m		3-25/20	3-50/30
Lungh. tubaz. per capacità nom / qtà aggiuntiva		m / g/m		10/20	10/25
Gamma temp. operative	Riscaldam. / Raffrescam.	°C		-20 a +35 / +10 a +43	-20 a +35 / +10 a +43
Temp. mandata acqua	Riscaldam. / Raffrescam.	°C		20-60/5-20	20-60/5-20

	3kW	5kW	7kW	9kW
Conto Termico	Si	Si	Si	Si
Detrazioni 65% caldo	Si	Si	Si	Si
Detrazioni 65% caldo freddo	Si	Si	Si	Si
Detrazione Superbonus 110%	Si	Si	Si	Si

1) Scala da A+++ a D. 2) Scala da A+ a F. 3) Livello potenza sonora in accordo alla direttiva 8112013, 81312013 e EN12102-1:2017 a +7 °C. I valori EER e COP sono stati calcolati in accordo alla direttiva EN14511. * Disponibilità: autunno 2020. Questo prodotto è stato progettato in conformità alla Direttiva europea sulla qualità delle acque 98/83 / CE modificata dal 2015/1787 / UE. La durata di vita del prodotto non è garantita nel caso di utilizzo di acqua di falda, come acqua di sorgente o acqua di pozzo, l'uso di acqua di rubinetto quando sono contenuti sale o altre impurità, né in aree con qualità dell'acqua acida. I costi di manutenzione e garanzia relativi a questi casi sono a carico del cliente.



INTERNET CONTROL: Opzionale.



Aquarea Alta Performance All in One Generazione J Monofase Riscaldamento e Raffrescamento 2 zone

• Gas R32



Particolarità tecniche

- COP 5,33 ai vertici della classe
- Riduzione della durata di installazione e dei possibili errori
- Facilità di configurazione tramite il dispositivo di controllo remoto
- Riduzione dello spazio necessario all'installazione
- Collegamenti elettrici sul frontale
- Facilità di installazione e manutenzione



CZ-TAW1

Connessione al Cloud. Per il controllo (utente) e la manutenzione da remoto (installatore)

Unità interna 2 zone		WH-ADC0309J3E5B	WH-ADC0309J3E5B	WH-ADC0309J3E5B	WH-ADC0309J3E5B
Unità esterna		WH-UD03JE5	WH-UD05JE5	WH-UD07JE5	WH-UD09JE5-1
Capacità di riscaldamento / COP [A +7°C, W 35°C]	kW / COP	3,20/5,33	5,00/5,00	7,00/4,76	9,00/4,48
Capacità di riscaldamento / COP [A +7°C, W 55°C]	kW / COP	3,20/2,81	5,00/2,72	7,00/2,82	8,95/2,78
Capacità di riscaldamento / COP [A +2°C, W 35°C]	kW / COP	3,20/3,64	4,20/3,18	6,85/3,41	7,00/3,40
Capacità di riscaldamento / COP [A +2°C, W 55°C]	kW / COP	3,20/2,19	4,10/1,99	6,20/2,21	6,30/2,16
Capacità di riscaldamento / COP [A -7°C, W 35°C]	kW / COP	3,30/2,80	4,20/2,70	5,60/2,87	6,12/2,78
Capacità di raffreddamento / EER [A 35°C, W 7°C]	kW / EER	3,20/3,52	4,50/3,00	6,70/3,03	8,20/2,72
Capacità di raffreddamento / EER [A 35°C, W 18°C]	kW / EER	3,20/4,71	4,80/4,29	6,70/4,72	9,00/4,19
Efficienza energetica stagionale - Clima medio (W35°C / W55°C)	ETA %	200/132	200/132	193/130	193/130
	SCOP	5,07/3,47	5,07/3,47	4,90/3,32	4,90/3,32
Classe di efficienza energetica clima medio (W35°C / W55°C) ¹⁾	Da A++ a G	A++/A++	A++/A++	A++/A++	A++/A++
Classe di efficienza energetica clima medio (W35°C / W55°C) ¹⁾	Da A+++ a D	A+++/A++	A+++/A++	A+++/A++	A+++/A++
Efficienza energetica stagionale - Clima caldo (W35°C / W55°C)	ETA %	245/155	245/155	227/160	227/160
	SCOP	6,20/4,20	6,20/4,20	5,75/4,07	5,75/4,07
Classe di efficienza energetica clima caldo (W35°C / W55°C)	Da A++ a G	A++/A++	A++/A++	A++/A++	A++/A++
Classe di efficienza energetica clima caldo (W35°C / W55°C)	Da A+++ a D	A+++/A+++	A+++/A+++	A+++/A+++	A+++/A+++
Efficienza energetica stagionale - Clima freddo (W35°C / W55°C)	ETA %	157/99	157/99	164/116	164/116
	SCOP	4,00/2,83	4,00/2,83	4,18/2,98	4,18/2,98
Classe di efficienza energetica clima freddo (W35°C / W55°C)	Da A++ a G	A++/A+	A++/A+	A++/A+	A++/A+
Classe di efficienza energetica clima freddo (W35°C / W55°C)	Da A+++ a D	A++/A+	A++/A+	A+++/A+	A+++/A+
Unità interna					
Livello pressione sonora	Riscaldam. / Raffrescam.	dB(A)	28/28	28/28	28/28
Dimensioni	A x L x P	mm	1800x598x717	1800x598x717	1800x598x717
Peso netto		kg	130	130	130
Collegamento alla rete idrica		Pollici	R 1½	R 1½	R 1½
Pompa classe A	Numero di velocità		Velocità variabile	Velocità variabile	Velocità variabile
	Potenza in ingr. (Min/Max)	W	30/120	30/120	30/120
Portata nominale in riscaldamento [ΔT=5 K, 35°C]		L/min	9,20	14,30	20,10
Capacità dell'elemento riscaldante		kW	3,00	3,00	3,00
Capacità del serbatoio		L	185	185	185
Materiale serbatoio			Acciaio inox	Acciaio inox	Acciaio inox
Profilo di carico secondo EN 16147			L	L	L
Classe di eff. energetica per produz. ACS - clima medio ²⁾	A a G / A+ a F	A/A+	A/A+	A/A+	A/A+
Classe di eff. energetica per produz. ACS - clima caldo ²⁾	A a G / A+ a F	A/A+	A/A+	A/A+	A/A+
Classe di eff. energetica per produz. ACS - clima freddo ²⁾	A a G / A+ a F	A/A	A/A	A/A	A/A
ETA/SCOP per produzione ACS - clima medio	ETA % / SCOP	132/3,30	132/3,30	120/3,00	120/3,00
ETA/SCOP per produzione ACS - clima caldo	ETA % / SCOP	155/3,88	155/3,88	140/3,50	140/3,50
ETA/SCOP per produzione ACS - clima freddo	ETA % / SCOP	99/2,48	99/2,48	99/2,47	99/2,47
Unità esterna					
Liv. pot. sonora carico par.	Riscaldamento	dB	55	55	59
Livello potenza sonora	Riscaldam. / Raffrescam.	dB	60/61	64/64	68/67
Dimensioni / Peso netto	A x L x P	mm / kg	622x824x298/37	622x824x298/37	795x875x320/61
Refrigerante (R32)		kg / T CO ₂ Eq.	0,9/0,608	0,9/0,608	1,27/0,857
Diametro tubi collegamento	Lato liquido / Lato gas	Pollici (mm)	1/4 (6,35) / 1/2 (12,70)	1/4 (6,35) / 1/2 (12,70)	1/4 (6,35) / 5/8 (15,88)
Lunghezza tubazioni / Differenza in elevazione (int/est)		m / m	3~25/20	3~25/20	3~50/30
Lungh. tubaz. per capacità nom / qtà aggiuntiva		m / g/m	10/20	10/20	10/25
Gamma temp. operative	Riscaldam. / Raffrescam.	°C	-20 a +35 / +10 a +43	-20 a +35 / +10 a +43	-20 a +35 / +10 a +43
Temp. mandata acqua	Riscaldam. / Raffrescam.	°C	20~60/5~20	20~60/5~20	20~60/5~20

	3kW	5kW	7kW	9kW
Conto Termico	Si	Si	Si	Si
Detrazioni 65% caldo	Si	Si	Si	Si
Detrazioni 65% caldo freddo	Si	Si	Si	Si
Detrazione Superbonus 110%	Si	Si	Si	Si

Coefficienti COP ed EER calcolati in accordo alla direttiva EN14511 - Livello della pressione sonora rilevato in asse ad 1 metro di distanza dall'unità, e a 1,5 metri da terra. Livello della pressione sonora in riscaldamento rilevato a +7°C (temperatura mandata acqua a 55°C). Dati rilevati secondo norme EN12897.

1) Scala da A++ a G e da A+++ a D dal 26 Settembre 2019. 2) Scala da A a G e da A+ a F dal 26 Settembre 2019. 3) Livello potenza sonora testato da terze parti in modalità Quiet 3 (A +7°C, W 55°C). Questo prodotto è stato progettato in conformità alla Direttiva europea sulla qualità delle acque 98/83/CE modificata dal 2015/1787/UE. La durata di vita del prodotto non è garantita nel caso di utilizzo di acqua di falda, come acqua di sorgente o acqua di pozzo, l'uso di acqua di rubinetteria quando sono contenuti sale o altre impurità, né in aree con qualità dell'acqua acida. I costi di manutenzione e garanzia relativi a questi casi sono a carico del cliente.



INTERNET CONTROL: Opzionale.

Aquarea Alta Performance Split Generazione J Monofase Riscaldamento e Raffrescamento SDC

• Gas R32



Particolarità tecniche

- Elevato risparmio energetico A+++[*]
- Facilità di installazione e manutenzione
- Software personalizzato per abitazioni a basso consumo energetico con temperature minime esterne: -20°C
- Valvola automatica di spurgo dell'aria
- Visualizzazione della frequenza del compressore



CZ-TAW1
Connessione al Cloud. Per il controllo (utente) e la manutenzione da remoto (installatore)

Unità interna		Sigla	WH-SDC0305J3E5	WH-SDC0305J3E5	WH-SDC0709J3E5	WH-SDC0709J3E5
Unità esterna		Sigla	WH-UD03JE5	WH-UD05JE5	WH-UD07JE5	WH-UD09JE5-1
Capacità di riscaldamento / COP (A +7°C, W 35°C)	kW / COP		3,20/5,33	5,00/5,00	7,00/4,76	9,00/4,48
Capacità di riscaldamento / COP (A +7°C, W 55°C)	kW / COP		3,20/2,81	5,00/2,72	7,00/2,82	8,95/2,78
Capacità di riscaldamento / COP (A +2°C, W 35°C)	kW / COP		3,20/3,64	4,20/3,18	6,85/3,41	7,00/3,40
Capacità di riscaldamento / COP (A +2°C, W 55°C)	kW / COP		3,20/2,19	4,10/2,00	6,20/2,21	6,30/2,16
Capacità di riscaldamento / COP (A -7°C, W 35°C)	kW / COP		3,30/2,80	4,20/2,70	6,02/3,07	6,59/2,78
Capacità di riscaldamento / COP (A -7°C, W 55°C)	kW / COP		3,20/1,79	3,55/1,71	5,25/1,94	5,90/1,93
Capacità di raffrescamento / EER (A 35°C, W 7°C)	kW / EER		3,20/3,52	4,50/3,00	6,70/3,03	8,20/2,72
Capacità di raffrescamento / EER (A 35°C, W 18°C)	kW / EER		3,20/4,71	4,80/4,29	6,70/4,72	9,00/4,19
Efficienza energetica stagionale - Clima medio (W35°C / W55°C)	ETA %		200/136	200/136	193/130	193/130
	SCOP		5,07/3,47	5,07/3,47	4,90/3,32	4,90/3,32
Classe di efficienza energetica clima medio (W35°C / W55°C)	Da A+++ a D		A+++/A++	A+++/A++	A+++/A++	A+++/A++
Efficienza energetica stagionale - Clima caldo (W35°C / W55°C)	ETA%		245/165	245/165	227/160	227/160
	SCOP		6,20/4,20	6,20/4,20	5,75/4,07	5,75/4,07
Classe di efficienza energ. clima caldo (W35°C / W55°C)	Da A+++ a D		A+++/A+++	A+++/A++	A+++/ A+++	A+++/A+++
Efficienza energetica stagionale - Clima freddo (W35°C / W55°C)	ETA%		157/110	157/110	164/116	164/116
	SCOP		4,00/2,83	4,00/2,83	4,18/2,98	4,18/2,98
Classe di efficienza energ. clima freddo (W35°C / W55°C)	Da A+++ a D		A++/A+	A++/A+	A++/A+	A++/A+
Unità interna						
Livello pressione sonora	Riscaldam. / Raffrescam.	dB(A)	28/28	28/28	30/30	30/31
Dimensioni	AxLxP	mm	892x500x340	892x500x340	892x500x340	892x500x340
Peso netto		kg	42	42	42	42
Collegamento alla rete idrica		Pollici	R 1½	R 1½	R 1½	R 1½
Pompa classe A	Numero di velocità		Velocità variabile	Velocità variabile	Velocità variabile	Velocità variabile
	Potenza in ingr.	W	173	173	173	173
Portata nominale in riscaldamento (ΔT=5 K, 35°C)		L/min	9,2	14,3	20,1	25,8
Capacità dell'elemento riscaldante		kW	3	3	3	3
Unità esterna						
Livello potenza sonora carico par. Riscaldamento		dB	55	55	59	59
Potenza sonora a pieno carico Riscaldam. / Raffrescam.		dB	60/61	64/64	68/67	69/69
Dimensioni	AxLxP	mm	622x824x298	622x824x298	795x875x320	795x875x320
Peso netto		kg	37	37	61	61
Refrigerante (R32) / CO ₂ Eq.		kg / T	0,9/0,608	0,9/0,608	1,27/0,857	1,27/0,857
Diametro tubi collegamento	Lato liquido / Lato gas	Pollici (mm)	1/4(6,35)/1/2(12,70)	1/4(6,35)/1/2(12,70)	1/4(6,35)/5/8(15,88)	1/4(6,35)/5/8(15,88)
Lunghezza tubi di collegamento		m	3-25	3-25	3-50	3-50
Differenza in elevazione (int/est)		m	20	20	30	30
Lungh. tubaz. senza aggiunta di refrigerante		m	10	10	10	10
Quantità aggiuntiva refrigerante		g/m	20	20	25	25
Gamma temp. operative	Riscaldam. / Raffrescam.	°C	-20 a +35/+10 a +43	-20 a +35/+10 a +43	-20 a +35/+10 a +43	-20 a +35/+10 a +43
Temp. mandata acqua	Riscaldam. / Raffrescam.	°C	20-60/5-20	20-60/5-20	20-60/5-20	20-60/5-20

	3kW	5kW	7kW	9kW
Conto Termico	Si	Si	Si	Si
Detrazioni 65% caldo	Si	Si	Si	Si
Detrazioni 65% caldo freddo	Si	Si	Si	Si
Detrazione Superbonus 110%	Si	Si	Si	Si



INTERNET CONTROL: Opzionale.

Aquarea Alta Performance Monoblocco Generazione J Monofase Riscaldamento e Raffrescamento MDC

- Gas R32

Particolarità tecniche

Controllo tramite Smartphone opzionale — Temperatura massima acqua di mandata: 60 °C — Elevate capacità in riscaldamento e in raffrescamento, anche a basse temperature esterne — Operatività in raffrescamento con temperatura esterna fino a 10 °C — Filtro magnetico integrato.

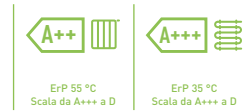

CZ-TAW1

Connessione al Cloud. Per il controllo (utente) e la manutenzione da remoto (installatore)

Unità esterna		WH-MDC05J3E5	WH-MDC07J3E5	WH-MDC09J3E5
Capacità di riscaldamento / COP (A +7 °C, W 35 °C)	kW / COP	5,00/5,08	7,00/4,76	9,00/4,48
Capacità di riscaldamento / COP (A +7 °C, W 55 °C)	kW / COP	5,00/3,01	7,00/2,82	8,95/2,78
Capacità di riscaldamento / COP (A +2 °C, W 35 °C)	kW / COP	5,00/3,57	7,00/3,40	7,45/3,13
Capacità di riscaldamento / COP (A +2 °C, W 55 °C)	kW / COP	5,00/2,27	6,30/2,16	7,00/2,12
Capacità di riscaldamento / COP (A -7 °C, W 35 °C)	kW / COP	5,00/2,78	6,80/2,81	7,50/2,71
Capacità di riscaldamento / COP (A -7 °C, W 55 °C)	kW / COP	5,00/1,85	6,30/1,86	7,00/1,80
Capacità di raffrescamento / EER (A 35 °C, W 7 °C)	kW / EER	5,00/3,31	7,00/3,06	9,00/2,71
Capacità di raffrescamento / EER (A 35 °C, W 18 °C)	kW / EER	5,00/5,05	7,00/4,73	9,00/4,25
Efficienza energetica stagionale - Clima medio (W35 °C / W55 °C)	ETA%	202/142	193/130	193/130
	SCOP	5,12/3,63	4,90/3,32	4,90/3,32
Classe di eff. energetica clima medio (W35 °C / W55 °C)	Da A+++ a D	A+++ / A++	A+++ / A++	A+++ / A++
Efficienza energetica stagionale - Clima caldo (W35 °C / W55 °C)	ETA%	237/165	227/160	227/160
	SCOP	6,00/4,20	5,75/4,07	5,75/4,07
Classe di eff. energetica clima caldo (W35 °C / W55 °C)	Da A+++ a D	A+++ / A+++	A+++ / A+++	A+++ / A+++
Efficienza energetica stagionale - Clima freddo (W35 °C / W55 °C)	ETA%	160/115	164/116	164/116
	SCOP	4,08/2,95	4,18/2,98	4,18/2,98
Classe di eff. energetica clima freddo (W35 °C / W55 °C)	Da A+++ a D	A++ / A+	A++ / A+	A++ / A+
Liv. pot. sonora carico parz. ¹⁾ Riscaldamento	dB(A)	59	59	59
Liv. pot. sonora pieno carico Riscaldam. / Raffrescam.	dB(A)	64/65	68/67	69/68
Dimensioni	AxLxP	mm	865 x 1283 x 320	865 x 1283 x 320
Peso netto	kg	99	104	104
Refrigerante (R32) / CO ₂ Eq. ²⁾	kg / T	1,3/0,878	1,3/0,878	1,3/0,878
Collegamento alla rete idrica	Pollici	R 1½	R 1½	R 1½
Pompa	Numero di velocità	Velocità variabile	Velocità variabile	Velocità variabile
	Potenza in ingr. (Min/Max)	W	34/96	36/100
Portata nominale in riscaldamento (ΔT=5 K, 35°C)	L/min	14,3	20,1	25,8
Capacità dell'elemento riscaldante	kW	3	3	3
Assorbimento massimo 1	A	12	17	17
Assorbimento massimo 2	A	13	13	13
Gamma temperature operative (temp. esterna)	Riscaldamento	°C	-20 - 35	-20 - 35
	Raffrescamento	°C	10 - 43	10 - 43
Temperatura mandata acqua	Riscaldamento	°C	20 - 60	20 - 60
	Raffrescamento	°C	5 - 20	5 - 20

	5kW	7kW	9kW
Conto Termico	Si	Si	Si
Detrazioni 65% caldo	Si	Si	Si
Detrazioni 65% caldo freddo	Si	Si	Si
Detrazione Superbonus 110%	Si	Si	Si

1) Potenza sonora in accordo a 8112013,81312013 e EN12102-1:2017 at +7 °C. 2) I modelli WH-MDC sono sigillati ermeticamente. Coefficienti COP ed EER calcolati in accordo alla direttiva EN14511



INTERNET CONTROL: Opzionale.

Aquarea Alta Performance All in One Compatta Generazione H Monofase.

Riscaldamento e Raffrescamento

• Gas R410A



Particolarità tecniche

- All in One (facilità di installazione) · Riduzione della durata di installazione e dei possibili errori · Facilità di configurazione tramite il dispositivo di controllo remoto · Riduzione dello spazio necessario all'installazione · Collegamenti elettrici sul frontale · Facilità di installazione e manutenzione.



CZ-TAW1
Connessione al Cloud. Per il controllo (utente) e la manutenzione da remoto (installatore)

Unità interna			WH-ADC1216H6E5C	WH-ADC1216H6E5C
Unità esterna			WH-UD12HE5	WH-UD16HE5
Capacità di riscaldamento / COP (A +7°C, W 35°C)	kW / COP		12,00/4,74	16,00/4,28
Capacità di riscaldamento / COP (A +7°C, W 55°C)	kW / COP		12,00/2,88	14,50/2,68
Capacità di riscaldamento / COP (A +2°C, W 35°C)	kW / COP		11,40/3,44	13,00/3,28
Capacità di riscaldamento / COP (A +2°C, W 55°C)	kW / COP		9,10/2,20	9,80/2,17
Capacità di riscaldamento / COP (A -7°C, W 35°C)	kW / COP		10,00/2,73	11,5/2,81
Capacità di raffreddamento / EER (A 35°C, W 7°C)	kW / EER		10,00/2,81	12,20/2,56
Capacità di raffreddamento / EER (A 35°C, W 18°C)	kW / EER		10,00/4,17	12,20/4,12
Efficienza energetica stagionale - Clima medio (W35°C / W55°C)	ETA %		190/134	190/130
	SCOP		4,83/3,43	4,83/3,33
Classe di efficienza energetica clima medio (W35°C / W55°C) ¹⁾	Da A++ a G		A++/A++	A++/A++
Classe di efficienza energetica clima medio (W35°C / W55°C) ¹⁾	Da A+++ a D		A+++/A++	A+++/A++
Efficienza energetica stagionale - Clima caldo (W35°C / W55°C)	ETA %		245/159	245/169
	SCOP		6,20/4,05	6,20/4,30
Classe di efficienza energetica clima caldo (W35°C / W55°C)	Da A++ a G		A++/A++	A++/A++
Classe di efficienza energetica clima caldo (W35°C / W55°C)	Da A+++ a D		A+++/A+++	A+++/A+++
Efficienza energetica stagionale - Clima freddo (W35°C / W55°C)	ETA %		168/121	168/121
	SCOP		4,28/3,10	4,28/3,10
Classe di efficienza energetica clima freddo (W35°C / W55°C)	Da A+ a G		A+/A+	A+/A+
Classe di efficienza energetica clima freddo (W35°C / W55°C)	Da A+++ a D		A+++/A+	A+++/A+
Unità interna				
Livello pressione sonora	Riscaldam. / Raffrescam.	dB(A)	33/33	33/33
Dimensioni / Peso netto	A x L x P	mm / kg	1640 x 598 x 600 / 101	1640 x 598 x 600 / 101
Collegamento alla rete idrica		Pollici	R 1½	R 1½
Pompa classe A	Numero di velocità		Velocità variabile	Velocità variabile
	Potenza in ingr. (Min/Max)	W	36/152	36/152
Portata nominale in riscaldamento (ΔT=5 K. 35°C)		L/min	34,4	45,9
Capacità dell'elemento riscaldante		kW	6	6
Capacità del serbatoio		L	185	185
Temperatura massima ACS (con resistenza)		°C	65	65
Materiale serbatoio			Acciaio inox	Acciaio inox
Profilo di carico secondo EN 16147			L	L
Classe di eff. energetica per produz. ACS - clima medio ²⁾		A a G / A+ a F	A/A	A/A
Classe di eff. energetica per produz. ACS - clima caldo ²⁾		A a G / A+ a F	A/A	A/A
Classe di eff. energetica per produz. ACS - clima freddo ²⁾		A a G / A+ a F	A/A	B/B
ETA/SCOP per produzione ACS - clima medio		ETA % / SCOP	95/2,38	91/2,28
ETA/SCOP per produzione ACS - clima caldo		ETA % / SCOP	110/2,75	107/2,68
ETA/SCOP per produzione ACS - clima freddo		ETA % / SCOP	75/1,80	72/1,88
Unità esterna				
Livello potenza sonora	Riscaldam. / Raffrescam.	dB	69/68	72/72
Dimensioni / Peso netto	A x L x P	mm / kg	1340x900x320/101	1340x900x320/101
Refrigerante (R410A)		kg / T CO ₂ Eq.	2,55/5,324	2,55/5,324
Diametro tubi collegamento	Lato liquido / Lato gas	Pollici (mm)	3/8(9,52)/5/8(15,88)	3/8(9,52)/5/8(15,88)
Lunghezza tubazioni / Differenza in elevazione (int/est)		m / m	3 - 50 / 30	3 - 50 / 30
Lungh. tubaz. per capacità nom / qtà aggiuntiva		m / g/m	10/50	10/50
Gamma temp. operative	Riscaldam. / Raffrescam.	°C	-20 ~ +35 / +16 ~ +43	-20 ~ +35 / +16 ~ +43
Temp. mandata acqua	Riscaldam. / Raffrescam.	°C	20 - 55/5 - 20	20 - 55/5 - 20
Potenza sonora verificata in modalità Quiet 3 da parte di terzi ³⁾		dB	65	65

	12kW	16kW
Conto Termico	Si	Si
Detrazioni 65% caldo	Si	Si
Detrazioni 65% caldo freddo	Si	Si
Detrazione Superbonus 110%	Si	Si

Coefficienti COP ed EER calcolati in accordo alla direttiva EN14511 - Livello della pressione sonora rilevato in asse ad 1 metro di distanza dall'unità, e a 1,5 metri da terra. Livello della pressione sonora in riscaldamento rilevato a +7°C (temperatura mandata acqua a 55°C). Dati rilevati secondo norme EN12897. 1) Scala da A++ a G e da A+++ a D dal 26 Settembre 2019. 2) Scala da A a G e da A+ a F dal 26 Settembre 2019. 3) Livello potenza sonora testato da terze parti in modalità Quiet 3 (A +7°C, W 55°C). Questo prodotto è stato progettato in conformità alla Direttiva europea sulla qualità delle acque 98/83/CE modificata dal 2015/1787 / UE. La durata di vita del prodotto non è garantita nel caso di utilizzo di acqua di falda, come acqua di sorgente o acqua di pozzo, l'uso di acqua di rubinetto quando sono contenuti sale o altre impurità, né in aree con qualità dell'acqua acida. I costi di manutenzione e garanzia relativi a questi casi sono a carico del cliente.



INTERNET CONTROL: Opzionale. GOOD DESIGN AWARD 2017: Unità interne All in One e Split Generazione H insignite del prestigioso riconoscimento Good Design Award 2017.

Aquarea Alta Performance All in One Generazione H Trifase. Riscaldamento e Raffrescamento

• Gas R410A



Particolarità tecniche

- Riduzione della durata di installazione e dei possibili errori
- Facilità di configurazione tramite il dispositivo di controllo remoto
- Riduzione dello spazio necessario all'installazione
- Collegamenti elettrici sul frontale
- Facilità di installazione e manutenzione.



CZ-TAW1

Connessione al Cloud. Per il controllo (utente) e la manutenzione da remoto (installatore)

		Trifase		
Unità interna		WH-ADC0916H9E8	WH-ADC0916H9E8	WH-ADC0916H9E8
Unità esterna		WH-UD09H8	WH-UD12H8	WH-UD16H8
Capacità di riscaldamento / COP [A +7°C, W 35°C]	kW / COP	9,00/4,84	12,00/4,74	16,00/4,28
Capacità di riscaldamento / COP [A +7°C, W 55°C]	kW / COP	9,00/2,94	12,00/2,88	14,50/2,68
Capacità di riscaldamento / COP [A +2°C, W 35°C]	kW / COP	9,00/3,59	11,40/3,44	13,00/3,28
Capacità di riscaldamento / COP [A +2°C, W 55°C]	kW / COP	8,80/2,23	9,10/2,20	9,80/2,17
Capacità di riscaldamento / COP [A -7°C, W 35°C]	kW / COP	9,00/2,85	10,00/2,73	11,5/2,81
Capacità di raffrescamento / EER [A 35°C, W 7°C]	kW / EER	7,00/3,17	10,00/2,85	12,20/2,56
Capacità di raffrescamento / EER [A 35°C, W 18°C]	kW / EER	7,00/4,61	10,00/4,17	12,20/4,12
Efficienza energetica stagionale - Clima medio (W35°C / W55°C)	ETA %	190/133	190/134	190/130
	SCOP	4,83/3,40	4,83/3,43	4,83/3,33
Classe di efficienza energetica clima medio (W35°C / W55°C) ¹⁾	Da A++ a G	A++/A++	A++/A++	A++/A++
Classe di efficienza energetica clima medio (W35°C / W55°C) ¹⁾	Da A+++ a D	A+++/A++	A+++/A++	A+++/A++
Efficienza energetica stagionale - Clima caldo (W35°C / W55°C)	ETA %	245/159	245/159	245/169
	SCOP	6,20/4,05	6,20/4,05	6,20/4,30
Classe di efficienza energetica clima caldo (W35°C / W55°C)	Da A+++ a G	A+++/A++	A+++/A++	A+++/A++
Classe di efficienza energetica clima caldo (W35°C / W55°C)	Da A+++ a D	A+++/A+++	A+++/A+++	A+++/A+++
Efficienza energetica stagionale - Clima freddo (W35°C / W55°C)	ETA %	168/121	168/121	168/121
	SCOP	4,28/3,10	4,28/3,10	4,28/3,10
Classe di efficienza energetica clima freddo (W35°C / W55°C)	Da A++ a G	A++/A+	A++/A+	A++/A+
Classe di efficienza energetica clima freddo (W35°C / W55°C)	Da A+++ a D	A+++/A+	A+++/A+	A+++/A+
Unità interna				
Livello pressione sonora	Riscaldam. / Raffrescam.	dB(A)		33/33
Dimensioni / Peso netto	A x L x P	mm / kg		1800x598x717/126
Collegamento alla rete idrica		Pollici		R 1½
Pompa classe A	Numero di velocità	Velocità variabile		Velocità variabile
	Potenza in ingr. (Min/Max)	W		36/152
Portata nominale in riscaldamento (ΔT=5 K, 35°C)	L/min			25,8
Capacità dell'elemento riscaldante	kW			9
Capacità del serbatoio	L			185
Temperatura massima ACS (con resistenza)	°C			65
Materiale serbatoio		Acciaio inox		Acciaio inox
Profilo di carico secondo EN 16147		L		L
Classe di eff. energetica per produz. ACS - clima medio ²⁾	A a G / A+ a F	A/A		A/A
Classe di eff. energetica per produz. ACS - clima caldo ²⁾	A a G / A+ a F	A/A		A/A
Classe di eff. energetica per produz. ACS - clima freddo ²⁾	A a G / A+ a F	A/A		B/B
ETA/SCOP per produzione ACS - clima medio	ETA % / SCOP	95/2,38		91/2,28
ETA/SCOP per produzione ACS - clima caldo	ETA % / SCOP	110/2,75		107/2,68
ETA/SCOP per produzione ACS - clima freddo	ETA % / SCOP	75/1,88		72/1,88
Unità esterna				
Livello potenza sonora	Riscaldam. / Raffrescam.	dB		68/67
Dimensioni / Peso netto	A x L x P	mm / kg		1340x900x320/107
Refrigerante (R410A)		kg / T CO ₂ Eq.		2,55/5,324
Diametro tubi collegamento	Lato liquido / Lato gas	Pollici (mm)		3/8(9,52)/5/8(15,88)
Lunghezza tubazioni / Differenza in elevazione (int/est)	m / m			3-30/20
Lungh. tubaz. per capacità nom / qtà aggiuntiva	m / g/m			10/50
Gamma temp. operative	Riscaldam. / Raffrescam.	°C		-20 ~ +35 / +16 ~ +43
Temp. mandata acqua	Riscaldam. / Raffrescam.	°C		20 ~ 55/5 ~ 20
Potenza sonora verificata in modalità Quiet 3 da parte di terzi ³⁾	dB			63

	9kW	12kW	16kW
Conto Termico	Si	Si	Si
Detrazioni 65% caldo	Si	Si	Si
Detrazioni 65% caldo freddo	Si	Si	Si
Detrazione Superbonus 110%	Si	Si	Si

Coefficienti COP ed EER calcolati in accordo alla direttiva EN14511 - Livello della pressione sonora rilevato in asse ad 1 metro di distanza dall'unità, e a 1,5 metri da terra. Livello della pressione sonora in riscaldamento rilevato a +7°C (temperatura mandata acqua a 55°C). Dati rilevati secondo norme EN12897. 1) Scala da A++ a G e da A+++ a D dal 26 Settembre 2019. 2) Scala da A a G e da A+ a F dal 26 Settembre 2019. 3) Livello potenza sonora testato da terze parti in modalità Quiet 3 (A +7°C, W 55°C). Questo prodotto è stato progettato in conformità alla Direttiva europea sulla qualità delle acque 98/83/CE modificata dal 2015/1787/UE. La durata di vita del prodotto non è garantita nel caso di utilizzo di acqua di falda, come acqua di sorgente o acqua di pozzo, l'uso di acqua di rubinetto quando sono contenuti sale o altre impurità, né in aree con qualità dell'acqua acida. I costi di manutenzione e garanzia relativi a questi casi sono a carico del cliente.



INTERNET CONTROL: Opzionale. GOOD DESIGN AWARD 2017: Unità interne All in One e Split Generazione H insignite del prestigioso riconoscimento Good Design Award 2017.



Aquarea Alta Performance Split Generazione H Monofase / Trifase. Riscaldamento e Raffrescamento - SDC

• Gas R410A



Particolarità tecniche

- Elevato risparmio energetico A+++ (*)
- Facilità di installazione e manutenzione
- Software personalizzato per abitazioni a basso consumo energetico con temperature minime esterne: -20°C
- Valvola automatica di spurgo dell'aria
- Visualizzazione della frequenza del compressore



CZ-TAW1
Connessione al Cloud. Per il controllo (utente) e la manutenzione da remoto (installatore)

			Monofase		Trifase		
Unità interna			WH-SDC12H6E5	WH-SDC16H6E5	WH-SDC09H3E8	WH-SDC12H9E8	WH-SDC16H9E8
Unità esterna			WH-UD12HE5	WH-UD16HE5	WH-UD09HE8	WH-UD12HE8	WH-UD16HE8
Capacità di riscaldamento / COP (A +7°C, W 35°C)	kW / COP		12,00/4,74	16,00/4,28	9,00/4,84	12,00/4,74	16,00/4,28
Capacità di riscaldamento / COP (A +7°C, W 55°C)	kW / COP		12,00/2,88	14,50/2,68	9,00/2,94	12,00/2,88	14,50/2,68
Capacità di riscaldamento / COP (A +2°C, W 35°C)	kW / COP		11,40/3,44	13,00/3,28	9,00/3,59	11,40/3,44	13,00/3,28
Capacità di riscaldamento / COP (A +2°C, W 55°C)	kW / COP		9,10/2,20	9,80/2,17	8,80/2,23	9,10/2,20	9,80/2,17
Capacità di riscaldamento / COP (A -7°C, W 35°C)	kW / COP		10,00/2,73	11,5/2,81	9,00/2,85	10,00/2,73	11,5/2,7
Capacità di raffreddamento / EER (A 35°C, W 7°C)	kW / EER		10,00/2,81	12,20/2,56	7,00/3,17	10,00/2,81	12,20/2,56
Capacità di raffreddamento / EER (A 35°C, W 18°C)	kW / EER		10,00/4,17	12,20/4,12	7,00/4,61	10,00/4,17	12,20/4,12
Efficienza energetica stagionale - Clima medio (W35°C / W55°C)	ETA %		190/134	190/130	190/133	190/134	190/130
	SCOP		4,83/3,43	4,83/3,33	4,83/3,40	4,83/3,43	4,83/3,33
Classe di efficienza energetica clima medio (W35°C / W55°C) ¹⁾	Da A+++ a G		A++/A++	A++/A++	A++/A++	A++/A++	A++/A++
Classe di efficienza energetica clima medio (W35°C / W55°C) ¹⁾	Da A+++ a D		A+++/A+++	A+++/A+++	A+++/A+++	A+++/A+++	A+++/A+++
Efficienza energetica stagionale - Clima caldo (W35°C / W55°C)	ETA %		245/159	245/169	245/159	245/159	245/169
	SCOP		6,20/4,05	6,20/4,30	6,20/4,05	6,20/4,05	6,20/4,30
Classe di efficienza energetica clima caldo (W35°C / W55°C)	Da A+++ a G		A++/A++	A++/A++	A++/A++	A++/A++	A++/A++
Classe di efficienza energetica clima caldo (W35°C / W55°C)	Da A+++ a D		A+++/A+++	A+++/A+++	A+++/A+++	A+++/A+++	A+++/A+++
Efficienza energetica stagionale - Clima freddo (W35°C / W55°C)	ETA %		168/121	168/121	168/121	168/121	168/121
	SCOP		4,28/3,10	4,28/3,10	4,28/3,10	4,28/3,10	4,28/3,10
Classe di efficienza energetica clima freddo (W35°C / W55°C)	Da A+++ a G		A++/A+	A++/A+	A++/A+	A++/A+	A++/A+
Classe di efficienza energetica clima freddo (W35°C / W55°C)	Da A+++ a D		A++/A+	A++/A+	A++/A+	A++/A+	A++/A+
Unità interna							
Livello pressione sonora	Riscaldam. / Raffrescam.	dB(A)	33/33	33/33	33/33	33/33	33/33
Dimensioni	A x L x P	mm	892x500x340	892x500x340	892x500x340	892x500x340	892x500x340
Peso netto		kg	44	45	44	45	45
Collegamento alla rete idrica		Pollici	R 1½	R 1½	R 1½	R 1½	R 1½
Pompa classe A	Numero di velocità		Velocità variabile	Velocità variabile	Velocità variabile	Velocità variabile	Velocità variabile
	Potenza in ingr. (Min/Max)	W	34/110	30/105	32/102	34/110	30/105
Portata nominale in riscaldamento (ΔT=5 K, 35°C)	L/min		34,4	45,9	25,8	34,4	45,9
Capacità dell'elemento riscaldante	kW		6	6	3	9	9
Unità esterna							
Livello potenza sonora	Riscaldam. / Raffrescam.	dB	69/68	72/72	68/67	69/68	72/72
Dimensioni	A x L x P	mm	1340x900x320	1340x900x320	1340x900x320	1340x900x320	1340x900x320
Peso netto		kg	101	101	107	107	107
Refrigerante (R410A)		kg / T CO ₂ Eq.	2,55/5,324	2,55/5,324	2,55/5,324	2,55/5,324	2,55/5,324
Diametro tubi collegamento	Lato liquido / Lato gas	Pollici (mm)	3/8(9,52)/5/8(15,88)	3/8(9,52)/5/8(15,88)	3/8(9,52)/5/8(15,88)	3/8(9,52)/5/8(15,88)	3/8(9,52)/5/8(15,88)
Lunghezza tubazioni		m	3-50	3-50	3-30	3-50	3-50
Differenza in elevazione (int/est)		m	30	30	20	30	30
Lunghezza tubazioni per capacità nominale		m	10	10	10	10	10
Quantità aggiuntiva		g/m	50	50	50	50	50
Gamma temp. operative	Riscaldam. / Raffrescam.	°C	-20 ~ +35 / +16 ~ +43	-20 ~ +35 / +16 ~ +43	-20 ~ +35 / +16 ~ +43	-20 ~ +35 / +16 ~ +43	-20 ~ +35 / +16 ~ +43
Temp. mandata acqua	Riscaldam. / Raffrescam.	°C	20 ~ 55/5 ~ 20	20 ~ 55/5 ~ 20	20 ~ 55/5 ~ 20	20 ~ 55/5 ~ 20	20 ~ 55/5 ~ 20
Potenza sonora verificata in modalità Quiet 3 da parte di terzi ²⁾ dB			65	65	63	65	66

	12kW	16kW	9kW	12kW	16kW
Conto Termico	Si	Si	Si	Si	Si
Detrazioni 65% caldo	Si	Si	Si	Si	Si
Detrazioni 65% caldo freddo	Si	Si	Si	Si	Si
Detrazione Superbonus 110%	Si	Si	Si	Si	Si

Coefficienti COP ed EER calcolati in accordo alla direttiva EN14511 - Livello della pressione sonora rilevato in asse ad 1 metro di distanza dall'unità, e a 1,5 metri da terra. Livello della pressione sonora in riscaldamento rilevato a +7°C (temperatura mandata acqua a 55°C). 1) Scala da A+++ a G e da A+++ a D dal 26 Settembre 2019. 2) Livello potenza sonora testato da terze parti in modalità Quiet 3 (A +7°C, W 55°C).



INTERNET CONTROL: Opzionale. GOOD DESIGN AWARD 2017: Unità interne All in One e Split Generazione H insignite del prestigioso riconoscimento Good Design Award 2017.

Aquarea Alta Performance Monoblocco Generazione H Monofase. Riscaldamento e Raffrescamento - MDC

- Gas R410A



Particolarità tecniche

- Controllo tramite Smartphone opzionale
- Temperatura massima dell'acqua di mandata: 55°C
- Assicura la massima efficienza anche a temperature esterne fino a -20°C
- Funzionamento in raffreddamento con temperature aria esterna da +16 a +43°C



CZ-TAW1
Connessione al Cloud. Per il controllo (utente) e la manutenzione da remoto (installatore)

Unità esterna		WH-MDC12H6E5	WH-MDC16H6E5
Capacità di riscaldamento / COP (A +7°C, W 35°C)	kW / COP	12,00/4,74	16,00/4,28
Capacità di riscaldamento / COP (A +7°C, W 55°C)	kW / COP	12,00/2,93	14,50/2,72
Capacità di riscaldamento / COP (A +2°C, W 35°C)	kW / COP	11,40/3,44	13,00/3,28
Capacità di riscaldamento / COP (A +2°C, W 55°C)	kW / COP	9,10/2,23	9,80/2,21
Capacità di riscaldamento / COP (A -7°C, W 35°C)	kW / COP	10,00/2,73	11,40/2,70
Capacità di raffreddamento / EER (A 35°C, W 7°C)	kW / EER	10,00/2,81	12,20/2,56
Capacità di raffreddamento / EER (A 35°C, W 18°C)	kW / EER	10,00/4,65	12,20/4,12
Efficienza energetica stagionale - Clima medio (W35°C / W55°C)	ETA % SCOP	190/134 4,83/3,43	190/130 4,83/3,33
Classe di efficienza energetica clima medio (W35°C / W55°C) ¹⁾	Da A++ a G	A++/A++	A++/A++
Classe di efficienza energetica clima medio (W35°C / W55°C) ¹⁾	Da A+++ a D	A+++/A++	A+++/A++
Efficienza energetica stagionale - Clima caldo (W35°C / W55°C)	ETA % SCOP	245/159 6,20/4,05	245/169 6,20/4,30
Classe di efficienza energetica clima caldo (W35°C / W55°C)	Da A++ a G	A++/A++	A++/A++
Classe di efficienza energetica clima caldo (W35°C / W55°C)	Da A+++ a D	A+++/A+++	A+++/A+++
Efficienza energetica stagionale - Clima freddo (W35°C / W55°C)	ETA % SCOP	168/121 4,28/3,10	168/121 4,28/3,10
Classe di efficienza energetica clima freddo (W35°C / W55°C)	Da A++ a G	A++/A+	A++/A+
Classe di efficienza energetica clima freddo (W35°C / W55°C)	Da A+++ a D	A+++/A+	A+++/A+
Livello potenza sonora	Riscaldam. / Raffrescam. dB	69/68	72/72
Dimensioni	A x L x P mm	1410 x 1283 x 320	1410 x 1283 x 320
Peso netto	kg	140	140
Refrigerante (R410A) ²⁾	kg / T CO ₂ Eq.	2,10/4,385	2,10/4,385
Collegamento alla rete idrica	Pollici	R 1½	R 1½
Pompa	Numero di velocità Potenza in ingr. (Min/Max) W	Velocità variabile 34/110	Velocità variabile 38/120
Portata nominale in riscaldamento (ΔT=5 K, 35°C)	L/min	34,4	45,9
Gamma temp. operative	Riscaldam. / Raffrescam. °C	-20 ~ +35 / +16 ~ +43	-20 ~ +35 / +16 ~ +43
Temp. mandata acqua	Riscaldamento °C	25 - 55	25 - 55
	Raffrescamento °C	5 - 20	5 - 20
Potenza sonora verificata in modalità Quiet 3 da parte di terzi ³⁾	dB	65	66

	12kW	16kW
Conto Termico	Si	Si
Detrazioni 65% caldo	Si	Si
Detrazioni 65% caldo freddo	Si	Si
Detrazione Superbonus 110%	Si	Si

Coefficienti COP ed EER calcolati in accordo alla direttiva EN14511 - Livello della pressione sonora rilevato in asse ad 1 metro di distanza dall'unità, e a 1,5 metri da terra. Livello della pressione sonora in riscaldamento rilevato a +7°C (temperatura mandata acqua a 55°C).

1) Scala da A++ a G e da A+++ a D dal 26 Settembre 2019. 2) I modelli WH-MDC sono sigillati ermeticamente. 3) Livello potenza sonora testato da terze parti in modalità Quiet 3 (A +7°C, W 55°C).



INTERNET CONTROL: Opzionale.

Aquarea T-CAP

Per ristrutturazioni ed edifici di nuova costruzione. Ideale per garantire che la capacità di riscaldamento venga mantenuta anche a temperature molto basse.



Punti chiave della gamma

- Possibilità di mantenere la capacità costante della pompa di calore (kW¹) anche a temperature esterne fino a -20°C senza dover utilizzare resistenze elettriche
- Elevata capacità di riscaldamento anche a basse temperature ambiente
- Funzioni di serie: modalità automatica e vacanza, modalità asciugatura massetto e visualizzazione del consumo energetico
- Capacità resistenza di back-up selezionabile in funzione del modello (3 e 6kW)
- Possibilità di attivare la modalità raffreddamento tramite software²

1) Potenza a 35°C. 2) Questa attivazione può essere effettuata dal centro di assistenza o dall'installatore.

Capacità nominale costante della pompa di calore anche con temperature esterne estreme fino a -20°C (es. modello 16 kW).

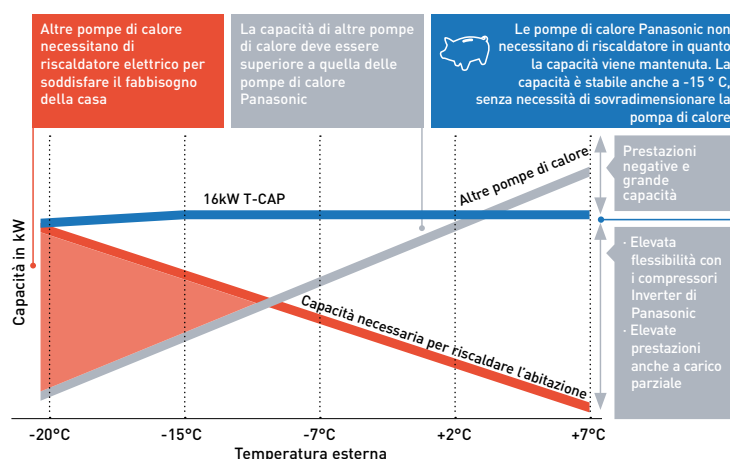

NOVITÀ: Aquarea T-CAP Monoblocco Generazione J Monofase / Trifase. Riscaldamento e Raffrescamento - MXC

• Gas R32

NOVITÀ
2022

Particolarità tecniche

- Controllo tramite Smartphone opzionale
- Temperatura massima dell'acqua di mandata: 65°C
- Assicura la massima efficienza anche a temperature esterne fino a -20°C
- Funzionamento in raffreddamento con temperature aria esterna da 10 a 43°C
- Filtro Y magnetico di serie

ErP 55°C
Scala da A+++ a DErP 35°C
Scala da A+++ a D

Aquarea T-CAP Monoblocco Generazione J. Riscaldamento e Raffrescamento • Refrigerante R32

Unità esterna	Sigla	Monofase		Trifase			
		WH-MXC09J3E5	WH-MXC12J6E5	WH-MXC09J3E8	WH-MXC12J9E8	WH-MXC16J9E8	
Capacità di riscaldamento / COP [A +7°C, W 35°C]	kW / COP	9,00/5,08	12,00/4,80	9,00/5,08	12,00/4,80	16,00/4,52	
Capacità di riscaldamento / COP [A +7°C, W 55°C]	kW / COP	9,00/3,08	12,00/3,05	9,00/3,08	12,00/3,05	16,00/2,86	
Capacità di riscaldamento / COP [A +2°C, W 35°C]	kW / COP	9,00/3,81	12,00/3,53	9,00/3,81	12,00/3,53	16,00/3,10	
Capacità di riscaldamento / COP [A +2°C, W 55°C]	kW / COP	9,00/2,54	12,00/2,42	9,00/2,54	12,00/2,42	16,00/2,07	
Capacità di riscaldamento / COP [A -7°C, W 35°C]	kW / COP	9,00/3,08	12,00/2,82	9,00/3,08	12,00/2,82	16,00/2,39	
Capacità di riscaldamento / COP [A -7°C, W 55°C]	kW / COP	9,00/2,12	12,00/2,00	9,00/2,12	12,00/2,00	16,00/1,71	
Capacità di raffreddamento / EER [A 35°C, W 7°C]	kW / EER	9,00/3,18	12,00/2,90	9,00/3,09	12,00/2,84	14,50/2,84	
Capacità di raffreddamento / EER [A 35°C, W 18°C]	kW / EER	9,00/4,62	12,00/3,95	9,00/4,46	12,00/3,79	16,00/3,75	
Riscaldamento clima medio (W 35 °C / W 55 °C)	Efficienza energetica stagionale	ηs %	195/140	195/140	195/140	176/129	
	SCOP		4,96/3,57	4,96/3,57	4,96/3,57	4,46/3,31	
Riscaldamento clima caldo (W 35 °C / W 55 °C)	Efficienza energetica stagionale	ηs %	256/171	256/171	256/171	232/160	
	SCOP		6,47/4,34	6,47/4,34	6,47/4,34	5,88/4,09	
Riscaldamento clima freddo (W 35 °C / W 55 °C)	Efficienza energetica stagionale	ηs %	169/127	169/127	169/127	150/125	
	SCOP		4,31/3,26	4,31/3,26	4,31/3,26	3,83/3,20	
Potenza sonora ¹⁾	Riscaldamento	dB(A)	65	65	65	66	
	Dimensioni	AxLxP	mm	1410x1283x320	1410x1283x320	1410x1283x320	1410x1283x320
Peso netto		kg	140	140	140	150	
Refrigerante (R32) / CO ₂ Eq. ²⁾		kg / T	1,60/1,080	1,60/1,080	1,60/1,080	1,80/1,215	
Collegamento alla rete idrica		Pollici	R 1½	R 1½	R 1½	R 1½	
Pompa	Numero di velocità		Velocità variabile	Velocità variabile	Velocità variabile	Velocità variabile	
	Potenza in ingr. (Min/Max)	W	32/102	34/110	32/173	34/173	38/173
Portata nominale in riscaldamento (ΔT=5 K. 35°C)		L/min	25,8	34,4	25,8	34,4	45,9
Capacità dell'elemento riscaldante		kW	3	6	3	9	9
Potenza in ingresso	Riscaldamento	kW	1,77	2,50	1,77	2,50	3,54
	Raffrescamento	kW	2,83	4,14	2,91	4,23	5,11
Assorbimento e corrente di spunto	Riscaldamento	A	8,3	11,6	2,6	3,7	5,3
	Raffrescamento	A	13,1	19,1	4,3	6,3	7,6
Assorbimento 1		A	29,0	29,0	14,7	11,8	16,4
Assorbimento 2		A	13,0	26,0	13,0	13,0	13,0
Fusibile raccomandato, alimentazione 1 / 2		A	30/30	30/30	20/16	20/20	20/20
Dimensioni raccomandate per il cavo, alimentazione 1 / 2		mm ²	3x4,0,0,6,0/3x4,0	3x4,0,0,6,0/3x4,0	5x1,5/3x1,5	5x1,5/5x1,5	5x2,5/5x1,5
Gamma temperature esterne operative	Riscaldamento	°C	-20 ~ +35	-20 ~ +35	-20 ~ +35	-20 ~ +35	-20 ~ +35
	Raffrescamento	°C	10 ~ +43	10 ~ +43	10 ~ +43	10 ~ +43	10 ~ +43
Temperatura mandata acqua ³⁾	Riscaldamento	°C	20 ~ 65	20 ~ 65	20 ~ 65	20 ~ 65	20 ~ 65
	Raffrescamento	°C	5 ~ 20	5 ~ 20	5 ~ 20	5 ~ 20	5 ~ 20

1) Livello potenza sonora in accordo alla direttiva 811/2013, 813/2013 e EN12102-1:2017 at +7 °C. 2) I modelli WH-MXC sono sigillati ermeticamente. 3) Dal comando a distanza è possibile impostare la temperatura di mandata a 65 °C. Normalmente la temperatura di mandata acqua è impostata a 60 °C o meno. In caso di impostazione del ΔT tramite telecomando a 15 °C con temperatura esterna compresa tra 5 e 20 °C, è possibile impostare la temperatura dell'acqua di mandata a 65 °C. * EER e COP calcolati in base alla direttiva EN14511.

	9kW	12kW	9kW	12kW	16kW
Conto Termico	Si	Si	Si	Si	Si
Detrazioni 65% caldo	Si	Si	Si	Si	Si
Detrazioni 65% caldo freddo	Si	Si	Si	Si	Si
Detrazione Superbonus 110%	Si	Si	Si	Si	Si

1) Livello potenza sonora in accordo alla direttiva 811/2013, 813/2013 e EN12102-1:2017 at +7 °C. 2) I modelli WH-MXC sono sigillati ermeticamente. 3) Dal comando a distanza è possibile impostare la temperatura di mandata a 65 °C. Normalmente la temperatura di mandata acqua è impostata a 60 °C o meno. In caso di impostazione del ΔT tramite telecomando a 15 °C con temperatura esterna compresa tra 5 e 20 °C, è possibile impostare la temperatura dell'acqua di mandata a 65 °C. * EER e COP calcolati in base alla direttiva EN14511.



INTERNET CONTROL: opzionale.



Aquarea T-CAP All in One Compatta Generazione H Monofase. Riscaldamento e Raffrescamento

• Gas R410A



Particolarità tecniche

- Riduzione della durata di installazione e dei possibili errori
- Facilità di configurazione tramite il dispositivo di controllo remoto
- Riduzione dello spazio necessario all'installazione
- Collegamenti elettrici sul frontale
- Facilità di installazione e manutenzione.

Unità interna		WH-ADC1216H6E5C		WH-ADC1216H6E5C	
Unità esterna		WH-UX09HE5		WH-UX12HE5	
Capacità di riscaldamento / COP (A +7°C, W 35°C)	kW / COP	9,00/4,84		12,00/4,74	
Capacità di riscaldamento / COP (A +7°C, W 55°C)	kW / COP	9,00/2,94		12,00/2,88	
Capacità di riscaldamento / COP (A +2°C, W 35°C)	kW / COP	9,00/3,59		12,00/3,44	
Capacità di riscaldamento / COP (A +2°C, W 55°C)	kW / COP	9,00/2,21		12,00/2,19	
Capacità di riscaldamento / COP (A -7°C, W 35°C)	kW / COP	9,00/2,85		12,00/2,72	
Capacità di raffrescamento / EER (A 35°C, W 7°C)	kW / EER	7,00/3,17		10,00/2,81	
Capacità di raffrescamento / EER (A 35°C, W 18°C)	kW / EER	7,00/5,19		10,00/5,13	
Clima medio (W 35 °C / W 55 °C)	Efficienza energetica stagionale	ETA %	181/130		170/130
	SCOP		4,59/3,32		4,32/3,32
	Classe eff. energetica ¹⁾	Da A+++ a D	A+++ / A++		A++ / A++
Clima caldo (W 35 °C / W 55 °C)	Efficienza energetica stagionale	ETA %	235/158		231/158
	SCOP		5,95/4,02		5,86/4,02
	Classe eff. energetica ¹⁾	Da A+++ a D	A+++ / A+++		A+++ / A+++
Clima freddo (W 35 °C / W 55 °C)	Efficienza energetica stagionale	ETA %	160/125		160/125
	SCOP		4,08/3,20		4,08/3,20
	Classe eff. energetica ¹⁾	Da A+++ a D	A++ / A++		A++ / A++
Unità interna					
Livello pressione sonora	Riscaldam. / Raffrescam.	dB(A)	33/33		33/33
Dimensioni	A x L x P	mm	1640x598x600		1640x598x600
Peso netto		kg	101		101
Collegamento alla rete idrica		Pollici	R1½		R1½
Pompa classe A	Numero di velocità		Velocità variabile		Velocità variabile
	Potenza in ingr. (Min/Max)	W	36/152		36/152
Portata nominale in riscaldamento (ΔT=5 K, 35°C)	L/min		25,80		34,40
Capacità dell'elemento riscaldante	kW		6,00		6,00
Capacità del serbatoio	L		185		185
Temperatura massima ACS (con resistenza)	°C		65		65
Materiale serbatoio			Acciaio inox		Acciaio inox
Profilo di carico secondo EN 16147			L		L
Classe di eff. energ. per produz. ACS - clima caldo/medio ²⁾	Da A+ a F		A/A		A/A
ETA/SCOP per produzione ACS - clima medio	ETA % / SCOP		92/2,30		92/2,30
ETA/SCOP per produzione ACS - clima caldo	ETA % / SCOP		107/2,67		107/2,67
ETA/SCOP per produzione ACS - clima freddo	ETA % / SCOP		72/1,81		72/1,81
Unità esterna					
Livello potenza sonora ³⁾	Riscaldamento	dB(A)	66		66
Dimensioni / Peso netto	A x L x P	mm / kg	1340x900x320/101		1340x900x320/101
Refrigerante (R410A)		kg / T	2,85/5,951		2,85/5,951
Diametro tubi collegamento	Lato liquido / Lato gas	Pollici (mm)	3/8(9,52)/5/8(15,88)		3/8(9,52)/5/8(15,88)
Lunghezza tubazioni / Differenza in elevazione (int/est)		m / m	3~30/20		3~50/30
Lungh. tubaz. per capacità nom / qtà aggiuntiva		m / g/m	10/50		10/50
Gamma temperature esterne operative	Riscaldamento	°C	-28~-+35		-28~-+35
	Raffrescamento	°C	+16~-+43		+16~-+43
Temp. mandata acqua	Riscaldam. / Raffrescam.	°C	20~60/5~20		20~60/5~20

	9kW	12kW
Conto Termico	Si	Si
Detrazioni 65% caldo	Si	Si
Detrazioni 65% caldo freddo	Si	Si
Detrazione Superbonus 110%	Si	Si

1) Scala da A+++ a D. 2) Scala da A+ a F. 3) Livello potenza sonora conforme alla normativa 81/2013, 813/2013 e EN12102-1:2017 a +7 °C. * Coefficienti COP ed EER calcolati in accordo alla direttiva EN14511. ** Questo prodotto è stato progettato in conformità alla Direttiva europea sulla qualità delle acque 98/83/CE modificata dal 2015/1787 / UE. La durata di vita del prodotto non è garantita nel caso di utilizzo di acqua di falda, come acqua di sorgente o acqua di pozzo, l'uso di acqua di rubinetto quando sono contenuti sale o altre impurità, né in aree con qualità dell'acqua acida. I costi di manutenzione e garanzia relativi a questi casi sono a carico del cliente. *** Disponibilità maggio 2021.



INTERNET CONTROL: opzionale.



Aquarea T-CAP All in One Generazione H Trifase. Riscaldamento e Raffrescamento

• Gas R410A



Particolarità tecniche

- Assicura la massima efficienza anche a temperature esterne fino a -28°C
- Capacità costante fino a -20°C
- Riduzione della durata di installazione e dei possibili errori
- Facilità di configurazione tramite il dispositivo di controllo remoto
- Collegamenti elettrici sul frontale
- Facilità di installazione e manutenzione.



CZ-TAW1

Connessione al Cloud. Per il controllo (utente) e la manutenzione da remoto (installatore)

		Trifase		
Unità interna		WH-ADC0916H9E8	WH-ADC0916H9E8	WH-ADC0916H9E8
Unità esterna		WH-UX09HE8	WH-UX12HE8	WH-UX16HE8
Capacità di riscaldamento / COP [A +7°C, W 35°C]	kW / COP	9,00/4,84	12,00/4,74	16,00/4,28
Capacità di riscaldamento / COP [A +7°C, W 55°C]	kW / COP	9,00/2,94	12,00/2,88	16,00/2,71
Capacità di riscaldamento / COP [A +2°C, W 35°C]	kW / COP	9,00/3,59	12,00/3,44	16,00/3,10
Capacità di riscaldamento / COP [A +2°C, W 55°C]	kW / COP	9,00/2,21	12,00/2,19	16,00/2,13
Capacità di riscaldamento / COP [A -7°C, W 35°C]	kW / COP	9,00/2,85	12,00/2,72	16,00/2,70
Capacità di raffrescamento / EER [A 35°C, W 7°C]	kW / EER	7,00/3,17	10,00/2,81	12,20/2,57
Capacità di raffrescamento / EER [A 35°C, W 18°C]	kW / EER	7,00/5,19	10,00/4,35	12,20/3,49
Efficienza energetica stagionale - Clima medio (W35°C / W55°C)	ETA %	181/130	170/130	160/125
	SCOP	4,60/3,33	4,33/3,33	4,08/3,20
Classe di efficienza energetica clima medio (W35°C / W55°C) ¹⁾	Da A++ a G	A++/A++	A++/A++	A++/A++
Classe di efficienza energetica clima medio (W35°C / W55°C) ¹⁾	Da A+++ a D	A+++/A++	A+++/A++	A+++/A++
Efficienza energetica stagionale - Clima caldo (W35°C / W55°C)	ETA %	235/158	231/158	231/159
	SCOP	5,95/4,03	5,85/4,03	5,85/4,05
Classe di efficienza energetica clima caldo (W35°C / W55°C)	Da A++ a G	A++/A++	A++/A++	A++/A++
Classe di efficienza energetica clima caldo (W35°C / W55°C)	Da A+++ a D	A+++/A+++	A+++/A+++	A+++/A+++
Efficienza energetica stagionale - Clima freddo (W35°C / W55°C)	ETA %	160/125	160/125	150/125
	SCOP	4,08/3,20	4,08/3,20	3,83/3,20
Classe di efficienza energetica clima freddo (W35°C / W55°C)	Da A++ a G	A++/A++	A++/A++	A++/A++
Classe di efficienza energetica clima freddo (W35°C / W55°C)	Da A+++ a D	A+++/A++	A+++/A++	A+++/A++
Unità interna				
Livello pressione sonora	Riscaldam. / Raffrescam.	dB(A)	33/33	33/33
Dimensioni / Peso netto	A x L x P	mm / kg	1800x598x717/126	1800x598x717/126
Collegamento alla rete idrica		Pollici	R 1½	R 1½
Pompa classe A	Numero di velocità		Velocità variabile	Velocità variabile
	Potenza in ingr. (Min/Max)	W	36/152	36/152
Portata nominale in riscaldamento (ΔT=5 K, 35°C)		L/min	25,8	34,4
Capacità dell'elemento riscaldante		kW	9	9
Capacità del serbatoio		L	185	185
Temperatura massima ACS (con resistenza)		°C	65	65
Materiale serbatoio			Acciaio inox	Acciaio inox
Profilo di carico secondo EN 16147			L	L
Classe di eff. energetica per produz. ACS - clima medio ²⁾	A a G / A+ a F	A/A	A/A	A/A
Classe di eff. energetica per produz. ACS - clima caldo ²⁾	A a G / A+ a F	A/A	A/A	A/A
Classe di eff. energetica per produz. ACS - clima freddo ²⁾	A a G / A+ a F	A/A	A/A	B/B
ETA/SCOP per produzione ACS - clima medio	ETA % / SCOP	95/2,38	95/2,38	91/2,28
ETA/SCOP per produzione ACS - clima caldo	ETA % / SCOP	110/2,75	110/2,75	107/2,68
ETA/SCOP per produzione ACS - clima freddo	ETA % / SCOP	75/1,88	75/1,80	72/1,88
Unità esterna				
Livello potenza sonora	Riscaldam. / Raffrescam.	dB	68/67	72/71
Dimensioni / Peso netto	A x L x P	mm / kg	1340x900x320/108	1340x900x320/118
Refrigerante (R410A)		kg / T CO ₂ Eq	2,85/5,951	2,90/6,055
Diametro tubi collegamento	Lato liquido / Lato gas	Pollici [mm]	3/8(9,52)/5/8(15,88)	3/8(9,52)/5/8(15,88)
Lunghezza tubazioni / Differenza in elevazione (int/est)		m / m	3-30/20	3-50/30
Lungh. tubaz. per capacità nom / qtà aggiuntiva		m / g/m	10/50	10/50
Gamma temp. operative	Riscaldam. / Raffrescam.	°C	-28~+35 / +16~+43	-28~+35 / +16~+43
Temp. mandata acqua	Riscaldam. / Raffrescam.	°C	20~60/5~20	20~60/5~20
Potenza sonora verificata in modalità Quiet 3 da parte di terzi ³⁾	dB		62	64

	9kW	12kW	16kW
Conto Termico	Si	Si	Si
Detrazioni 65% caldo	Si	Si	Si
Detrazioni 65% caldo freddo	Si	Si	No
Detrazione Superbonus 110%	Si	Si	No

Coefficienti COP ed EER calcolati in accordo alla direttiva EN14511 - Livello della pressione sonora rilevato in asse ad 1 metro di distanza dall'unità, e a 1,5 metri da terra. Livello della pressione sonora in riscaldamento rilevato a +7°C (temperatura mandata acqua a 55°C). Dati rilevati secondo norme EN12897. 1) Scala da A++ a G e da A+++ a D dal 26 Settembre 2019. 2) Scala da A a G e da A+ a F dal 26 Settembre 2019. 3) Livello potenza sonora testato da terze parti in modalità Quiet 3 (A +7°C, W 55°C). Questo prodotto è stato progettato in conformità alla Direttiva europea sulla qualità delle acque 98/83/CE modificata dal 2015/1787/UE. La durata di vita del prodotto non è garantita nel caso di utilizzo di acqua di falda, come acqua di sorgente o acqua di pozzo, l'uso di acqua di rubinetto quando sono contenute sale o altre impurità, né in aree con qualità dell'acqua acida. I costi di manutenzione e garanzia relativi a questi casi sono a carico del cliente.



INTERNET CONTROL: Opzionale. GOOD DESIGN AWARD 2017: Unità interne All in One e Split Generazione H insignite del prestigioso riconoscimento Good Design Award 2017.



Aquarea T-CAP All in One Generazione H Trifase. Unità esterna Super Quiet - Riscaldamento e Raffrescamento

• Gas R410A



Particolarità tecniche

- Assicura la massima efficienza anche a temperature esterne fino a -28°C
- Bassi livelli di potenza sonora
- La riduzione della rumorosità di 7dB é correlata al livello di potenza in modalità riscaldamento
- In modalità silenziosa si possono ottenere 10 - 12dB(A)
- Capacità costante fino a -20°C
- Riduzione della durata di installazione e dei possibili errori
- Facilità di configurazione tramite il dispositivo di controllo remoto.



CZ-TAW1
Connessione al Cloud. Per il controllo (utente) e la manutenzione da remoto (installatore)

Unità interna		WH-ADC0916H9E8		WH-ADC0916H9E8		WH-ADC0916H9E8	
Unità esterna		WH-UQ09HE8		WH-UQ12HE8		WH-UQ16HE8	
Capacità di riscaldamento / COP (A +7°C, W 35°C)	kW / COP	9,00/4,84	12,00/4,74	12,00/4,28	16,00/4,28	16,00/4,28	16,00/4,28
Capacità di riscaldamento / COP (A +7°C, W 55°C)	kW / COP	9,00/2,94	12,00/2,88	12,00/2,71	16,00/2,71	16,00/2,71	16,00/2,71
Capacità di riscaldamento / COP (A +2°C, W 35°C)	kW / COP	9,00/3,59	12,00/3,44	12,00/3,10	16,00/3,10	16,00/3,10	16,00/3,10
Capacità di riscaldamento / COP (A +2°C, W 55°C)	kW / COP	9,00/2,21	12,00/2,19	12,00/2,13	16,00/2,13	16,00/2,13	16,00/2,13
Capacità di riscaldamento / COP (A -7°C, W 35°C)	kW / COP	9,00/2,85	12,00/2,72	12,00/2,70	16,00/2,70	16,00/2,70	16,00/2,70
Capacità di raffreddamento / EER (A 35°C, W 7°C)	kW / EER	7,00/3,17	10,00/2,81	12,20/2,57	12,20/2,57	12,20/2,57	12,20/2,57
Capacità di raffreddamento / EER (A 35°C, W 18°C)	kW / EER	7,00/5,19	10,00/4,35	12,20/3,49	12,20/3,49	12,20/3,49	12,20/3,49
Efficienza energetica stagionale - Clima medio (W35°C / W55°C)	ETA %	181/130	170/130	160/125	160/125	160/125	160/125
	SCOP	4,60/3,33	4,33/3,33	4,08/3,20	4,08/3,20	4,08/3,20	4,08/3,20
Classe di efficienza energetica clima medio (W35°C / W55°C) ¹⁾	Da A++ a G	A++/A++	A++/A++	A++/A++	A++/A++	A++/A++	A++/A++
Classe di efficienza energetica clima medio (W35°C / W55°C) ¹⁾	Da A+++ a D	A+++/A++	A+++/A++	A+++/A++	A+++/A++	A+++/A++	A+++/A++
Efficienza energetica stagionale - Clima caldo (W35°C / W55°C)	ETA %	235/158	231/158	231/159	231/159	231/159	231/159
	SCOP	5,95/4,03	5,85/4,03	5,85/4,05	5,85/4,05	5,85/4,05	5,85/4,05
Classe di efficienza energetica clima caldo (W35°C / W55°C)	Da A++ a G	A++/A++	A++/A++	A++/A++	A++/A++	A++/A++	A++/A++
Classe di efficienza energetica clima caldo (W35°C / W55°C)	Da A+++ a D	A+++/A+++	A+++/A+++	A+++/A+++	A+++/A+++	A+++/A+++	A+++/A+++
Efficienza energetica stagionale - Clima freddo (W35°C / W55°C)	ETA %	160/125	160/125	150/125	150/125	150/125	150/125
	SCOP	4,08/3,20	4,08/3,20	3,83/3,20	3,83/3,20	3,83/3,20	3,83/3,20
Classe di efficienza energetica clima freddo (W35°C / W55°C)	Da A++ a G	A++/A++	A++/A++	A++/A++	A++/A++	A++/A++	A++/A++
Classe di efficienza energetica clima freddo (W35°C / W55°C)	Da A+++ a D	A+++/A+++	A+++/A+++	A+++/A+++	A+++/A+++	A+++/A+++	A+++/A+++
Unità interna							
Livello pressione sonora	Riscaldam. / Raffrescam.	dB(A)	33/33	33/33	33/33	33/33	33/33
Dimensioni / Peso netto	A x L x P	mm / kg	1800x598x717/126	1800x598x717/126	1800x598x717/126	1800x598x717/126	1800x598x717/126
Collegamento alla rete idrica		Pollici	R 1½	R 1½	R 1½	R 1½	R 1½
Pompa classe A	Numero di velocità		Velocità variabile	Velocità variabile	Velocità variabile	Velocità variabile	Velocità variabile
	Potenza in ingr. (Min/Max)	W	36/152	36/152	36/152	36/152	36/152
Portata nominale in riscaldamento (ΔT=5 K, 35°C)		L/min	25,8	34,4	45,9	45,9	45,9
Capacità dell'elemento riscaldante		kW	9	9	9	9	9
Capacità del serbatoio		L	185	185	185	185	185
Temperatura massima ACS (con resistenza)		°C	65	65	65	65	65
Materiale serbatoio			Acciaio inox	Acciaio inox	Acciaio inox	Acciaio inox	Acciaio inox
Profilo di carico secondo EN 16147			L	L	L	L	L
Classe di eff. energetica per produz. ACS - clima medio ²⁾	A a G / A+ a F	A/A	A/A	A/A	A/A	A/A	A/A
Classe di eff. energetica per produz. ACS - clima caldo ²⁾	A a G / A+ a F	A/A	A/A	A/A	A/A	A/A	A/A
Classe di eff. energetica per produz. ACS - clima freddo ²⁾	A a G / A+ a F	A/A	A/A	A/A	A/A	B/B	B/B
ETA/SCOP per produzione ACS - clima medio	ETA % / SCOP		95/2,38	95/2,38	91/2,28	91/2,28	91/2,28
ETA/SCOP per produzione ACS - clima caldo	ETA % / SCOP		110/2,75	110/2,75	107/2,68	107/2,68	107/2,68
ETA/SCOP per produzione ACS - clima freddo	ETA % / SCOP		75/1,88	75/1,80	72/2,35	72/2,35	72/2,35
Unità esterna							
Livello potenza sonora	Riscaldam. / Raffrescam.	dB	61/63	62/64	65/68	65/68	65/68
Dimensioni / Peso netto	A x L x P	mm / kg	1410x1283x320/151	1410x1283x320/151	1410x1283x320/161	1410x1283x320/161	1410x1283x320/161
Refrigerante (R410A)		kg / T CO ₂ Eq	2,85/5,951	2,85/5,951	2,99/6,243	2,99/6,243	2,99/6,243
Diametro tubi collegamento	Lato liquido / Lato gas	Pollici (mm)	3/8(9,52)/5/8(15,88)	3/8(9,52)/5/8(15,88)	3/8(9,52)/5/8(15,88)	3/8(9,52)/5/8(15,88)	3/8(9,52)/5/8(15,88)
Lunghezza tubazioni / Differenza in elevazione (int/est)		m / m	3-30/20	3-50/30	3-50/30	3-50/30	3-50/30
Lungh. tubaz. per capacità nom / qtà aggiuntiva		m / g/m	10/50	10/50	10/50	10/50	10/50
Gamma temp. operative	Riscaldam. / Raffrescam.	°C	-28~+35 / +16~+43	-28~+35 / +16~+43	-28~+35 / +16~+43	-28~+35 / +16~+43	-28~+35 / +16~+43
Temp. mandata acqua	Riscaldam. / Raffrescam.	°C	20-60/5-20	20-60/5-20	20-60/5-20	20-60/5-20	20-60/5-20
Potenza sonora verificata in modalità Quiet 3 da parte di terzi ³⁾		dB	55	54	58	58	58

	9kW	12kW	16kW
Conto Termico	Si	Si	Si
Detrazioni 65% caldo	Si	Si	Si
Detrazioni 65% caldo freddo	Si	Si	No
Detrazione Superbonus 110%	Si	Si	No

Coefficienti COP ed EER calcolati in accordo alla direttiva EN14511 - Livello della pressione sonora rilevato in asse ad 1 metro di distanza dall'unità, e a 1,5 metri da terra. Livello della pressione sonora in riscaldamento rilevato a +7°C (temperatura mandata acqua a 55°C). Dati rilevati secondo norme EN12897. 1) Scala da A++ a G e da A+++ a D dal 26 Settembre 2019. 2) Scala da A a G e da A+ a F dal 26 Settembre 2019. 3) Livello potenza sonora testato da terze parti in modalità Quiet 3 (A +7°C, W 55°C). Questo prodotto è stato progettato in conformità alla Direttiva europea sulla qualità delle acque 98/83/CE modificata dal 2015/1787 / UE. La durata di vita del prodotto non è garantita nel caso di utilizzo di acqua di falda, come acqua di sorgente o acqua di pozzo, l'uso di acqua di rubinetto quando sono contenuti sale o altre impurità, né in aree con qualità dell'acqua acida. I costi di manutenzione e garanzia relativi a questi casi sono a carico del cliente.



INTERNET CONTROL: Opzionale. GOOD DESIGN AWARD 2017: Unità interne All in One e Split Generazione H insignite del prestigioso riconoscimento Good Design Award 2017.

Aquarea T-CAP Split Generazione H Monofase / Trifase. Riscaldamento e Raffrescamento - SXC

• Gas R410A



Particolarità tecniche

- Elevato risparmio energetico A++ · Facilità di installazione e manutenzione · Capacità costante fino a -20°C · Temperatura dell'acqua di mandata fino a 60°C · Assicura la massima efficienza anche a temperature esterne fino a -28°C · Valvola automatica di spurgo dell'aria · Visualizzazione della frequenza del compressore



CZ-TAW1

Connessione al Cloud. Per il controllo (utente) e la manutenzione da remoto (installatore)

Unità interna	Unità esterna	Monofase		Trifase		
		WH-SXC09H3E5	WH-SXC12H6E5	WH-SXC09H3E8	WH-SXC12H9E8	WH-SXC16H9E8
Capacità di riscaldamento / COP [A +7°C, W 35°C]	kW / COP	9,00/4,84	12,00/4,74	9,00/4,84	12,00/4,74	16,00/4,28
Capacità di riscaldamento / COP [A +7°C, W 55°C]	kW / COP	9,00/2,94	12,00/2,88	9,00/2,94	12,00/2,88	16,00/2,71
Capacità di riscaldamento / COP [A +2°C, W 35°C]	kW / COP	9,00/3,59	12,00/3,44	9,00/3,59	12,00/3,44	16,00/3,10
Capacità di riscaldamento / COP [A +2°C, W 55°C]	kW / COP	9,00/2,21	12,00/2,19	9,00/2,21	12,00/2,19	16,00/2,13
Capacità di riscaldamento / COP [A -7°C, W 35°C]	kW / COP	9,00/2,85	12,00/2,72	9,00/2,85	12,00/2,72	16,00/2,70
Capacità di raffreddamento / EER [A 35°C, W 7°C]	kW / EER	7,00/3,17	10,00/2,81	7,00/3,17	10,00/2,81	12,20/2,57
Capacità di raffreddamento / EER [A 35°C, W 18°C]	kW / EER	7,00/5,19	10,00/5,13	7,00/5,19	10,00/4,35	12,20/3,49
Efficienza energetica stagionale - Clima medio [W35°C / W55°C]	ETA %	181/130	170/130	181/130	170/130	160/125
	SCOP	4,60/3,33	4,33/3,33	4,60/3,33	4,33/3,33	4,08/3,20
Classe di efficienza energetica clima medio [W35°C / W55°C] ¹⁾	Da A++ a G	A++/A++	A++/A++	A++/A++	A++/A++	A++/A++
Classe di efficienza energetica clima medio [W35°C / W55°C] ¹⁾	Da A+++ a D	A+++/A++	A+++/A++	A+++/A++	A+++/A++	A+++/A++
Efficienza energetica stagionale - Clima caldo [W35°C / W55°C]	ETA %	235/158	231/158	235/158	231/158	231/159
	SCOP	5,95/4,03	5,85/4,03	5,95/4,03	5,85/4,03	5,85/4,05
Classe di efficienza energetica clima caldo [W35°C / W55°C]	Da A++ a G	A++/A++	A++/A++	A++/A++	A++/A++	A++/A++
Classe di efficienza energetica clima caldo [W35°C / W55°C]	Da A+++ a D	A+++/A+++	A+++/A+++	A+++/A+++	A+++/A+++	A+++/A+++
Efficienza energetica stagionale - Clima freddo [W35°C / W55°C]	ETA %	160/125	160/125	160/125	160/125	150/125
	SCOP	4,08/3,20	4,08/3,20	4,08/3,20	4,08/3,20	3,83/3,20
Classe di efficienza energetica clima freddo [W35°C / W55°C]	Da A++ a G	A++/A++	A++/A++	A++/A++	A++/A++	A++/A++
Classe di efficienza energetica clima freddo [W35°C / W55°C]	Da A+++ a D	A+++/A++	A+++/A++	A+++/A++	A+++/A++	A+++/A++
Unità interna						
Livello pressione sonora	Riscaldam. / Raffrescam.	dB(A)		33/33	33/33	33/33
Dimensioni	A x L x P	mm		892x500x340	892x500x340	892x500x340
Peso netto		kg		43	43	45
Collegamento alla rete idrica		Pollici		R 1½	R 1½	R 1½
Pompa classe A	Numero di velocità	Velocità variabile		Velocità variabile	Velocità variabile	Velocità variabile
	Potenza in ingr. [Min/Max]	W		32/102	34/110	30/105
Portata nominale in riscaldamento [ΔT=5 K. 35°C]		L/min		25,8	34,4	45,9
Capacità dell'elemento riscaldante		kW		3	6	9
Unità esterna						
Livello potenza sonora	Riscaldam. / Raffrescam.	dB		68/67	69/68	72/71
Dimensioni	A x L x P	mm		1340x900x320	1340x900x320	1340x900x320
Peso netto		kg		101	101	118
Refrigerante [R410A]		kg / T CO ₂ Eq		2,85/5,951	2,85/5,951	2,85/5,951
Diametro tubi collegamento	Lato liquido / Lato gas	Pollici (mm)		3/8(9,52)/5/8(15,88)	3/8(9,52)/5/8(15,88)	3/8(9,52)/5/8(15,88)
Lunghezza tubazioni		m		3-30	3-50	3-50
Differenza in elevazione [int/est]		m		20	30	30
Lungh. tubaz. per capacità nominale		m		10	10	10
Quantità aggiuntiva		g/m		50	50	50
Gamma temp. operative	Riscaldam. / Raffrescam.	°C		-28 ~ +35 / +16 ~ +43	-28 ~ +35 / +16 ~ +43	-28 ~ +35 / +16 ~ +43
Temp. mandata acqua	Riscaldam. / Raffrescam.	°C		20-60/5-20	20-60/5-20	20-60/5-20
Potenza sonora verificata in modalità Quiet 3 da parte di terzi ²⁾ dB						
				62	64	65

	9kW	12kW	9kW	12kW	16kW
Conto Termico	Si	Si	Si	Si	Si
Detrazioni 65% caldo	Si	Si	Si	Si	Si
Detrazioni 65% caldo freddo	Si	Si	Si	Si	No
Detrazione Superbonus 110%	Si	Si	Si	Si	No

Coefficienti COP ed EER calcolati in accordo alla direttiva EN14511 · Livello della pressione sonora rilevato in asse ad 1 metro di distanza dall'unità, e a 1,5 metri da terra. Livello della pressione sonora in riscaldamento rilevato a +7°C (temperatura mandata acqua a 55°C).

1) Scala da A++ a G e da A+++ a D dal 26 Settembre 2019. 2) Livello potenza sonora testato da terze parti in modalità Quiet 3 (A +7°C, W 55°C).



INTERNET CONTROL: Opzionale. GOOD DESIGN AWARD 2017: Unità interne All in One e Split Generazione H insignite del prestigioso riconoscimento Good Design Award 2017.



Aquarea T-CAP Split Generazione H Trifase. Unità esterna Super Quiet Riscaldamento e Raffrescamento - SQC

• Gas R410A



Particolarità tecniche

- Elevato risparmio energetico A++
- La riduzione della rumorosità di 7dB è correlata al livello di potenza in modalità riscaldamento
- In modalità silenziosa si possono ottenere 10 - 12dB(A)
- Capacità costante fino a -20°C
- Temperatura dell'acqua di mandata fino a 60°C
- Assicura la massima efficienza anche a temperature esterne fino a -28°C
- Visualizzazione della frequenza del compressore



CZ-TAW1
Connessione al Cloud. Per il controllo (utente) e la manutenzione da remoto (installatore)

Unità interna			WH-SQC09H3E8	WH-SQC12H9E8	WH-SQC16H9E8
Unità esterna			WH-UQ09HE8	WH-UQ12HE8	WH-UQ16HE8
Capacità di riscaldamento / COP (A +7°C, W 35°C)	kW / COP		9,00/4,84	12,00/4,74	16,00/4,28
Capacità di riscaldamento / COP (A +7°C, W 55°C)	kW / COP		9,00/2,94	12,00/2,88	16,00/2,71
Capacità di riscaldamento / COP (A +2°C, W 35°C)	kW / COP		9,00/3,59	12,00/3,44	16,00/3,10
Capacità di riscaldamento / COP (A +2°C, W 55°C)	kW / COP		9,00/2,21	12,00/2,19	16,00/2,13
Capacità di riscaldamento / COP (A -7°C, W 35°C)	kW / COP		9,00/2,85	12,00/2,72	16,00/2,70
Capacità di raffrescamento / EER (A 35°C, W 7°C)	kW / EER		7,00/3,17	10,00/2,81	12,20/2,57
Capacità di raffrescamento / EER (A 35°C, W 18°C)	kW / EER		7,00/5,19	10,00/4,35	12,20/3,49
Efficienza energetica stagionale - Clima medio (W35°C / W55°C)	ETA %		181/130	170/130	160/125
	SCOP		4,60/3,33	4,33/3,33	4,08/3,20
Classe di efficienza energetica clima medio (W35°C / W55°C) ¹⁾	Da A++ a G		A++/A++	A++/A++	A++/A++
Classe di efficienza energetica clima medio (W35°C / W55°C) ¹⁾	Da A+++ a D		A+++/A++	A+++/A++	A+++/A++
Efficienza energetica stagionale - Clima caldo (W35°C / W55°C)	ETA %		235/158	231/158	231/159
	SCOP		5,95/4,03	5,85/4,03	5,85/4,05
Classe di efficienza energetica clima caldo (W35°C / W55°C)	Da A++ a G		A++/A++	A++/A++	A++/A++
Classe di efficienza energetica clima caldo (W35°C / W55°C)	Da A+++ a D		A+++/A+++	A+++/A+++	A+++/A+++
Efficienza energetica stagionale - Clima freddo (W35°C / W55°C)	ETA %		160/125	160/125	150/125
	SCOP		4,08/3,20	4,08/3,20	3,83/3,20
Classe di efficienza energetica clima freddo (W35°C / W55°C)	Da A++ a G		A++/A++	A++/A++	A++/A++
Classe di efficienza energetica clima freddo (W35°C / W55°C)	Da A+++ a D		A+++/A++	A+++/A++	A+++/A++
Unità interna			WH-SQC09H3E8	WH-SQC12H9E8	WH-SQC16H9E8
Livello pressione sonora	Riscaldam. / Raffrescam.	dB(A)	33/33	33/33	33/33
Dimensioni	A x L x P	mm	892x500x340	892x500x340	892x500x340
Peso netto		kg	43	44	45
Collegamento alla rete idrica		Pollici	R 1½	R 1½	R 1½
Pompa classe A	Numero di velocità		Velocità variabile	Velocità variabile	Velocità variabile
	Potenza in ingr. (Min/Max)	W	32/102	34/110	30/105
Portata nominale in riscaldamento (ΔT=5 K, 35°C)		L/min	25,8	34,4	45,9
Capacità dell'elemento riscaldante		kW	3	9	9
Unità esterna			WH-UQ09HE8	WH-UQ12HE8	WH-UQ16HE8
Livello potenza sonora	Riscaldam. / Raffrescam.	dB	61/63	62/64	65/68
Dimensioni	A x L x P	mm	1410x1283x320	1410x1283x320	1410x1283x320
Peso netto		kg	151	151	161
Refrigerante (R410A)		kg / T CO ₂ Eq	2,85/5,951	2,85/5,951	2,99/6,243
Diámetro tubi collegamento	Lato liquido / Lato gas	Pollici (mm)	3/8(9,52)/5/8(15,88)	3/8(9,52)/5/8(15,88)	3/8(9,52)/5/8(15,88)
Lunghezza tubazioni		m	3-30	3-50	3-50
Differenza in elevazione (int/est)		m	20	30	30
Lungh. tubaz. per capacità nominale		m	10	10	10
Quantità aggiuntiva		g/m	50	50	50
Gamma temp. operative	Riscaldam. / Raffrescam.	°C	-28~+35 / +16~-+43	-28~+35 / +16~-+43	-28~+35 / +16~-+43
Temp. mandata acqua	Riscaldam. / Raffrescam.	°C	20-60/5-20	20-60/5-20	20-60/5-20
Potenza sonora verificata in modalità Quiet 3 da parte di terzi ²⁾	dB		55	54	58

	9kW	12kW	16kW
Conto Termico	Si	Si	Si
Detrazioni 65% caldo	Si	Si	Si
Detrazioni 65% caldo freddo	Si	Si	No
Detrazione Superbonus 110%	Si	Si	No

Coefficienti COP ed EER calcolati in accordo alla direttiva EN14511 - Livello della pressione sonora rilevato in asse ad 1 metro di distanza dall'unità, e a 1,5 metri da terra. Livello della pressione sonora in riscaldamento rilevato a +7°C (temperatura mandata acqua a 55°C).

1) Scala da A++ a G e da A+++ a D dal 26 Settembre 2019. 2) Livello potenza sonora testato da terze parti in modalità Quiet 3 (A +7°C, W 55°C).



INTERNET CONTROL: Opzionale. GOOD DESIGN AWARD 2017: Unità interne All in One e Split Generazione H insignite del prestigioso riconoscimento Good Design Award 2017.

Aquarea HT

Consente di erogare acqua calda sanitaria a 65°C ed è in grado di sostituire le vecchie fonti di riscaldamento a gasolio o gas in abitazioni dotate di radiatori ad alta temperatura.



Panasonic Aquarea HT è altamente efficiente anche a basse temperature esterne

Capacità di riscaldamento unità da 9kW HT (WH-SHF09F3E5).

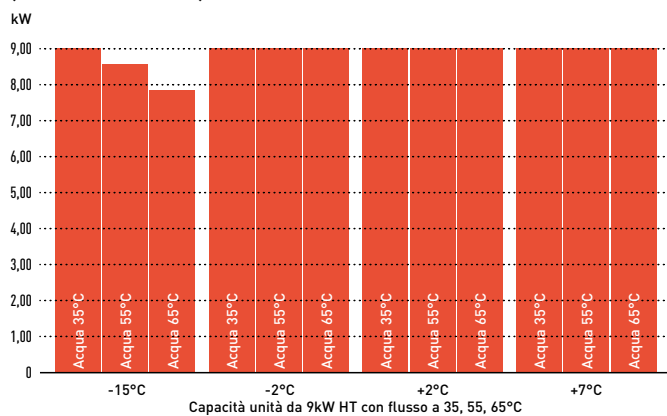

COP (Coefficiente di Prestazione) unità da 9kW HT (WH-SHF09F3E5).

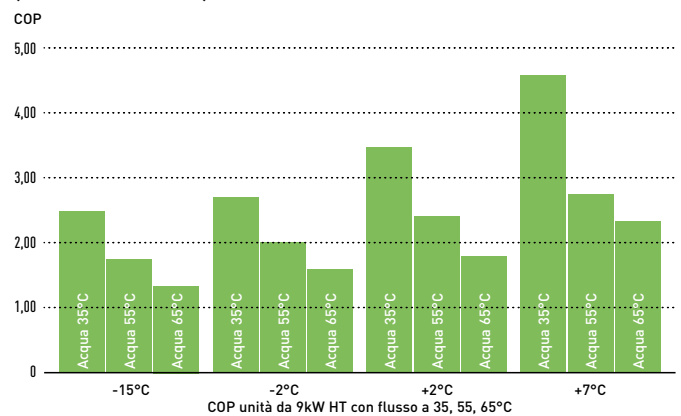

Aquarea HT Split Generazione F Monofase / Trifase. Solo Riscaldamento - SHF

• Gas R407C



Particolarità tecniche

- Temperatura massima dell'acqua di mandata del modulo idronico: 65°C
- Assicura la massima efficienza anche a temperature esterne fino a -20°C
- Differenza massima in elevazione tra unità esterna e modulo idronico 20m

		Monofase		Trifase	
Unità interna		WH-SHF09F3E5	WH-SHF12F6E5	WH-SHF09F3E8	WH-SHF12F9E8
Unità esterna		WH-UH09FE5	WH-UH12FE5	WH-UH09FE8	WH-UH12FE8
Capacità di riscaldamento / COP [A +7°C, W 35°C]	kW / COP	9,00/4,64	12,00/4,46	9,00/4,64	12,00/4,46
Capacità di riscaldamento / COP [A +7°C, W 55°C]	kW / COP	9,00/2,48	12,00/2,41	9,00/2,48	12,00/2,41
Capacità di riscaldamento / COP [A +2°C, W 35°C]	kW / COP	9,00/3,45	12,00/3,26	9,00/3,45	12,00/3,26
Capacità di riscaldamento / COP [A +2°C, W 55°C]	kW / COP	9,00/2,06	10,30/2,01	9,00/2,06	10,30/2,01
Capacità di riscaldamento / COP [A -7°C, W 35°C]	kW / COP	9,00/2,74	12,00/2,52	9,00/2,74	12,00/2,52
Efficienza energetica stagionale - clima medio (W35°C / W55°C)	ETA %	153/125	150/125	153/125	150/125
	SCOP	3,90/3,20	3,83/3,20	3,90/3,20	3,83/3,20
Classe di efficienza energetica clima medio (W35°C / W55°C)	Da A++ a G	A++/A++	A++/A++	A++/A++	A++/A++
Classe di efficienza energetica clima caldo (W35°C / W55°C)	Da A+++ a D	A+++/A++	A+++/A++	A+++/A++	A+++/A++
Efficienza energetica stagionale - Clima caldo (W35°C / W55°C)	ETA %	191/156	188/156	191/156	188/156
	SCOP	4,85/3,98	4,78/3,98	4,85/3,98	4,78/3,98
Classe di efficienza energetica clima caldo (W35°C / W55°C)	Da A++ a G	A++/A++	A++/A++	A++/A++	A++/A++
Classe di efficienza energetica clima caldo (W35°C / W55°C)	Da A+++ a D	A+++/A+++	A+++/A+++	A+++/A+++	A+++/A+++
Efficienza energetica stagionale - Clima freddo (W35°C / W55°C)	ETA %	137/116	134/113	137/116	134/113
	SCOP	3,50/2,98	3,43/2,90	3,50/2,98	3,43/2,90
Classe di efficienza energetica clima freddo (W35°C / W55°C)	Da A++ a G	A++/A+	A++/A+	A++/A+	A++/A+
Classe di efficienza energetica clima freddo (W35°C / W55°C)	Da A+++ a D	A++/A+	A++/A+	A++/A+	A++/A+
Unità interna					
Livello pressione sonora Riscaldamento		dB(A)	33	33	33
Dimensioni	A x L x P	mm	892x502x353	892x502x353	892x502x353
Peso netto		kg	46	47	48
Collegamento alla rete idrica		Pollici	R 1½	R 1½	R 1½
Pompa classe A	Numero di velocità		7	7	7
	Potenza in ingr. (Min/Max)	W	38/100	40/106	38/100
Portata nominale in riscaldamento (ΔT=5 K. 35°C)		L/min	25,8	34,4	25,8
Capacità dell'elemento riscaldante		kW	3	6	3
Unità esterna					
Livello potenza sonora Riscaldamento		dB	66	67	66
Dimensioni	A x L x P	mm	1340x900x320	1340x900x320	1340x900x320
Peso netto		kg	104	104	110
Refrigerante (R407C)		kg / T CO ₂ Eq.	2,90/5,145	2,90/5,145	2,90/5,145
Diametro tubi collegamento Lato liquido / Lato gas		Pollici (mm)	3/8(9,52)/5/8(15,88)	3/8(9,52)/5/8(15,88)	3/8(9,52)/5/8(15,88)
Lunghezza tubazioni		m	3-30	3-30	3-30
Differenza in elevazione (int/est)		m	20	20	20
Lunghezza tubazioni per capacità nom.		m	10	10	10
Quantità aggiuntiva		g/m	70	70	70
Gamma temp. operative Ambiente esterno (Risc.)		°C	-20 ~ +35	-20 ~ +35	-20 ~ +35
Temp. mandata acqua Riscaldamento		°C	25 ~ 65	25 ~ 65	25 ~ 65

	9kW	12kW	9kW	12kW
Conto Termico	Si	Si	Si	Si
Detrazioni 65% caldo	Si	Si	Si	Si
Detrazione Superbonus 110%	Si	Si	Si	Si

Coefficienti COP ed EER calcolati in accordo alla direttiva EN14511 - Livello della pressione sonora rilevato in asse ad 1 metro di distanza dall'unità, e a 1,5 metri da terra. Livello della pressione sonora in riscaldamento rilevato a +7°C (temperatura mandata acqua a 55°C).

1) Scala da A++ a G e da A+++ a D dal 26 Settembre 2019.



INTERNET CONTROL: Opzionale.

SOLUZIONE DA INCASSO

Nuova pompa di calore aria – acqua da incasso per riscaldamento, raffrescamento e produzione di acqua calda sanitaria in ambito domestico.



Soluzione innovativa

Il nuovo modello rappresenta una soluzione da incasso progettata per nuove costruzioni e per applicazioni di riqualificazione energetica. Può essere installata all'esterno, sul muro perimetrale dell'abitazione, o al suo interno come in un ripostiglio o in un corridoio, o in corrispondenza di un balcone di un complesso condominiale, integrandosi perfettamente con l'ambiente circostante.

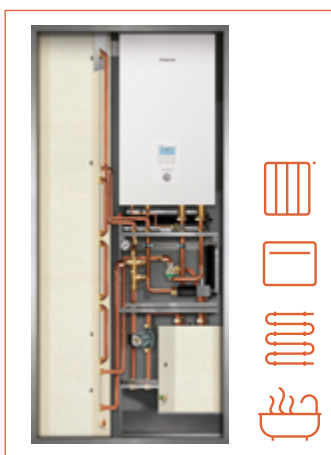

1 Tutto in uno

L'unità da incasso consente di soddisfare tutte le esigenze per la climatizzazione residenziale: produzione di acqua calda sanitaria, acqua per il riscaldamento e raffrescamento senza moduli aggiuntivi.

2 Soluzione salvaspazio

(Solo 36cm di profondità)
È la soluzione ideale per coloro che vogliono ottimizzare i propri spazi abitativi grazie ai suoi ingombri ridotti.

3 Minimo impatto estetico

È perfetta per tutti i proprietari di casa alla ricerca di un prodotto che non sia invasivo e che rispetti il design della propria abitazione.

4 Rispetta l'ambiente

Può essere collegata ad un impianto fotovoltaico o a pannelli solari al fine di aumentare l'efficienza e ridurre al minimo l'impatto ambientale.

Le immagini hanno solo scopo illustrativo. Le ante dell'armadio contenitore possono essere verniciabili.



Soluzione da incasso compatibile con:

Unità splittata SDC



Unità monoblocco MDC



Per l'acquisto del prodotto è necessario sempre ordinare:

- L'armadio contenitore cod. PAW-A2W-IWFRAME-1
- Kit carico PAW-A2W-IWCRG
- Bollitore 160L cod. PAW-A2W-IW160-1
- La pompa di calore
- **Sonda bollitore PAW-TS4**

In funzione dell'impianto è possibile aggiungere dei kit opzionali.

L'armadio contenitore PAW-A2W-IWFRAME-1:

- Verrà fornito da assemblare
- Coibentazione esterna da applicare sul PAW-A2W-IWFRAME-1

Le dimensioni sono disponibili a pagina 72 del catalogo.



Informazioni tecniche

Armadio contenitore	Codice PAW-A2W-IWFRAME-1				
Componenti	Kit carico PAW-A2W-IWCRG	Bollitore 160L PAW-A2W-IW160-1	Kit opzionale 1 zona PAW-A2W-IW1Z	Kit opzionale 1 zona mix PAW-A2W-IW2Z	Bollitore aggiuntivo PAW-A2W-IW80L
Kit carico idraulico	•				
Bollitore 160L		•			
Valvola by-pass		•			
Buffer tank 30L			•		
1 zona diretta - circolatore			•		
1 zona miscelata - valvola mix				•	
1 zona miscelata - circolatore				•	
Bollitore aggiuntivo 80L compatibile solo con la soluzione monoblocco					•

Esempio applicativo

Soluzione splittata bollitore da 160L ACS

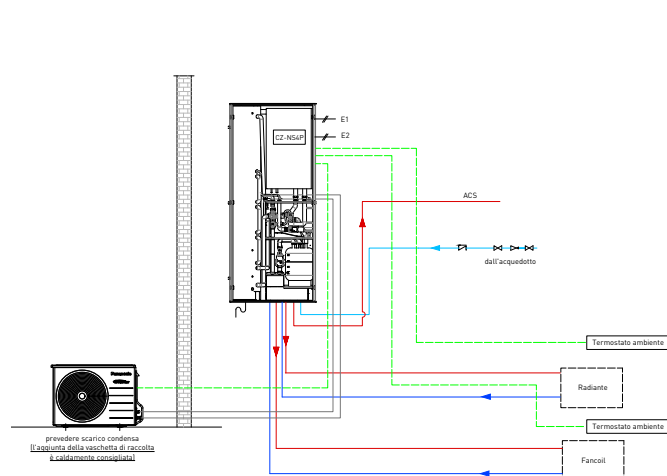

Soluzione monoblocco bollitore da 240L ACS

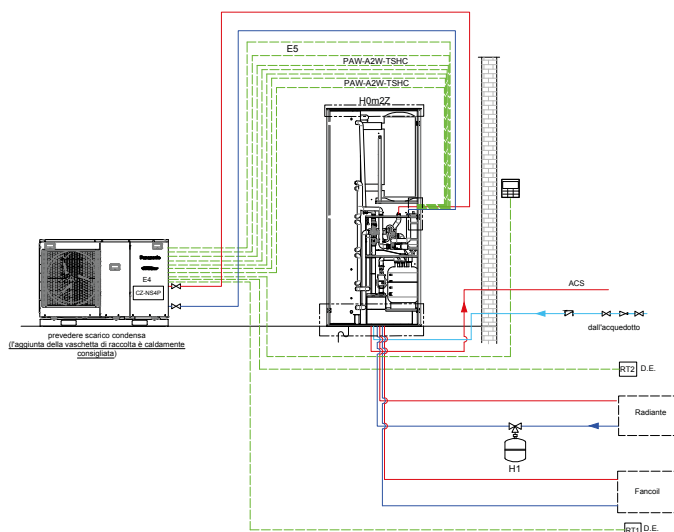

Gamma ventilconvettori Aquarea

Gamma di ventilconvettori canalizzabili

Facili da installare, livello sonoro e prestazioni migliorati. La gamma di ventilconvettori consiste in una gamma canalizzata compatta ideale per uso residenziale e commerciale e in un modello ad alta pressione statica per applicazioni commerciali. La gamma, certificata da Eurovent, comprende vaschetta di drenaggio e filtro ed è dotata di un motore del ventilatore a basso consumo. Il nuovo modello D è ancor più flessibile grazie al vassoio di drenaggio a L, la stessa unità può essere installata sia in posizione orizzontale che verticale.



1 Comfort ottimale

2 Ventola a basso consumo energetico

3 Scambiatore di qualità ed efficiente

4 Installazione flessibile orizzontale e verticale

Gamma di radiatori a temperatura estremamente bassa per sistemi a pompa di calore

I radiatori Panasonic PAW-AAIR, dal design sottile, assicurano una temperatura confortevole.

Con una profondità di poco meno di 13 cm sono all'avanguardia del mercato e si integrano facilmente all'interno dell'abitazione. Il design estremamente elegante e le finiture dei radiatori Aquarea Air sono evidenti in ogni dettaglio. L'eccezionale efficienza della ventilazione permette di ridurre l'azione del motore, contenendo in misura considerevole i consumi energetici (basso wattaggio). La velocità della ventola viene costante modulata tramite un controllo proporzionale integrale della temperatura, con indubbi vantaggi nel controllo di temperatura e umidità nei mesi estivi.





Ventilconvettori - Canalizzato (AC)

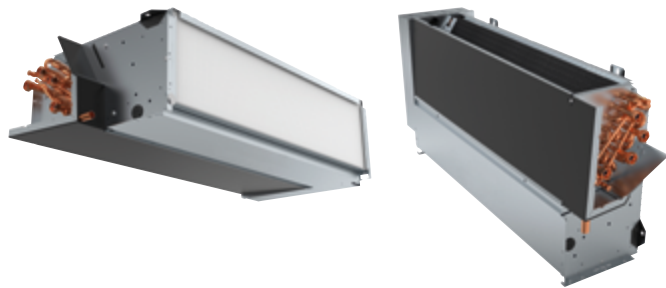

PAW-FC-903TC
Comando opzionale a filo.



PAW-FC-RC1
Comando a filo opzionale avanzato.

Per maggiori informazioni in merito ai comandi consultare la pagina dedicata degli accessori.
Le valvole sono consultabili a pagina 53.

Particolarità tecniche

- Capacità di raffreddamento da 0,7 a 8,1 kW
- Capacità di riscaldamento da 0,7 a 10,3 kW
- Motore / i della ventola AC a 5 velocità

Principali caratteristiche e accessori

- Configurazione a 2 tubi
- Connessioni dal lato destro e sinistro
- Facilità di installazione
- Livelli di rumorosità molto bassi
- Valvole ON/OFF a 2 o a 3 vie
- Vaschetta di drenaggio ausiliaria
- Presa d'aria con griglia rimovibile
- Filtro G2

Limiti di operatività

Temperatura acqua in ingresso	Da 5 a 90 °C
Temperatura interna	Da 5 a 32 °C

2-tubi			Connessione lato sx (PAW-)*	FC2A-D010L	FC2A-D020L	FC2A-D030L	FC2A-D040L	FC2A-D050L	FC2A-D060L	FC2A-D070L	FC2A-D080L
			Connessione lato dx (PAW-)*	FC2A-D010R	FC2A-D020R	FC2A-D030R	FC2A-D040R	FC2A-D050R	FC2A-D060R	FC2A-D070R	FC2A-D080R
Capacità tot. raffreddamento ¹⁾	Med / S-Hi	kW		1,0/1,5	1,2/1,7	2,0/2,5	2,4/3,2	3,2/4,6	4,6/5,8	6,1/7,3	6,1/8,1
Capacità sensibile ¹⁾	Med / S-Hi	kW		0,8/1,1	0,9/1,3	1,5/1,9	1,8/2,3	2,2/3,3	3,3/4,5	4,3/5,1	4,6/6,3
Portata d'acqua	Med / S-Hi	l/h		172/250	213/289	341/430	413/547	544/798	784/1003	1058/1252	1048/1400
Perdita di carico dell'acqua	Med / S-Hi	kPa		19,5/39,2	3,9/6,3	19,3/28,8	17,1/28,0	22,8/46,9	37,4/60,2	15,4/21,5	19,3/32,5
Capacità Riscaldamento ²⁾	Med / S-Hi	kW		1,4/2,0	1,5/2,2	2,4/3,1	2,9/4,0	4,1/5,7	5,3/7,1	7,9/9,3	8,1/11,6
Livelli sonori											
Potenza sonora globale	S-Lo / Med / S-Hi	dB(A)		33/40/49	31/43/50	30/45/52	30/44/51	34/46/56	38/51/58	43/56/61	50/55/64
Pressione sonora globale ³⁾	S-Lo / Med / S-Hi	dB(A)		24/31/40	22/34/41	21/36/43	21/35/42	25/37/47	29/42/49	34/47/52	41/46/55
Ventola											
Numero				1	1	1	2	2	2	2	3
Flusso aria 2-tubi	Med / S-Hi	m ³ /h		190/283	179/265	274/390	357/499	486/716	640/933	893/1064	936/1397
Pressione statica		Pa		50	50	50	50	70	70	70	70
Filtro				G2	G2	G2	G2	G2	G2	G2	G2
Dati elettrici											
Alimentazione	Voltaggio	V		230	230	230	230	230	230	230	230
	Fase			Monofase	Monofase	Monofase	Monofase	Monofase	Monofase	Monofase	Monofase
	Frequenza	Hz		50/60	50/60	50/60	50/60	50/60	50/60	50/60	50/60
Potenza assorbita 2-tubi	Med / S-Hi	W		24/36	18/29	37/45	37/56	55/72	75/105	100/147	112/188
Collegamenti idraulici											
Tipo				Filettato gas femmina	Filettato gas femmina	Filettato gas femmina	Filettato gas femmina	Filettato gas femmina	Filettato gas femmina	Filettato gas femmina	Filettato gas femmina
Diámetro		Pollici		1/2	1/2	1/2	1/2	1/2	1/2	3/4	3/4
Dimensioni e peso											
Dimensioni	A x L x P	mm		220 x 570 x 430	220 x 570 x 430	220x 753 x 430	220 x 938 x 430	220 x 1122 x 430	220 x 1307 x 430	220 x 1121 x 530	220 x 1316 x 530
Peso	2 tubi	kg		13	13	15	20	22	26	27	38

1) Secondo lo standard Eurovent. Aria: 27 °C DB / 19 °C WB. Acqua in ingresso / in uscita: 7 °C / 12 °C. 2) Aria: 20 °C. Acqua in ingresso / in uscita: 50 °C / 45 °C. 3) I livelli di pressione sonora si basano sulle caratteristiche (NR) di una stanza con volume di 100 m³ con riverbero di 0,5 secondi.

I valori indicati sono per pressione statica esterna 0 Pa, per caratteristiche di pressione aggiuntive, consultare il manuale dei dati tecnici.

* Riferimenti ventilconvettori validi da ottobre 2020.



Ventilconvettori - Da parete (AC)



IR Controller
Comando IR in
dotazione con le
versioni IR

Particolarità tecniche

- 4 capacità
- Capacità di raffreddamento da 1,0 a 3,9 kW
- Capacità di riscaldamento da 1,4 a 4,1 kW
- Versione: 2-tubi, ventola AC

Principali caratteristiche e accessori

- Valvole ON/OFF a 2 o a 3 vie (da prevedere sempre)
- Motore della ventola AC a 3 velocità
- Unità silenziosa per un comfort ottimale del cliente
- Design elegante adatto per applicazioni residenziali e alberghiere
- Compatibile con comando IR (fornito con versioni IR)
- Batteria con alette idrofile per migliorare il flusso della condensa

Limiti di operatività

Temperatura acqua in ingresso	Da 5 a 60 °C
Temperatura interna	Da 6 a 40 °C

			PAW-FC2A-K007IR	PAW-FC2A-K009IR	PAW-FC2A-K018IR	PAW-FC2A-K022IR
Capacità tot. raffreddamento ¹⁾	Med / Hi	kW	1,3/1,7	1,7/2,4	3,0/3,5	3,1/3,9
Capacità sensibile ¹⁾	Med / Hi	kW	1,0/1,2	1,3/1,9	2,3/2,7	2,5/3,1
Portata d'acqua	Med / Hi	l/h	231/287	291/418	508/609	535/669
Perdita di carico dell'acqua	Med / Hi	kPa	24,9/30,9	27,0/40,0	41,3/55,6	33,7/45,2
Capacità Riscaldamento ²⁾	Med / Hi	kW	1,7/2,0	2,0/2,7	3,2/4,0	3,7/4,4
Livelli sonori						
Potenza sonora	Lo / Med / Hi	dB(A)	45/49/51	47/52/57	49/53/56	53/57/63
Pressione sonora ³⁾	Lo / Med / Hi	dB(A)	30/33/35	32/36/40	39/41/43	39/43/48
Ventola						
Numero			1	1	1	1
Flusso aria	Med / Hi	m ³ /h	321/360	413/551	592/680	709/850
Filtro			G1	G1	G1	G1
Dati elettrici						
Alimentazione	Voltaggio	V	230	230	230	230
	Fase		Monofase	Monofase	Monofase	Monofase
	Frequenza	Hz	50	50	50	50
Fusibile		A	3	3	3	3
Potenza assorbita	Med / Hi	W	42/62	47/59	50/55	55/70
Collegamenti idraulici						
Tipo			Filettato gas femmina	Filettato gas femmina	Filettato gas femmina	Filettato gas femmina
Connessioni		Pollici	1/2	1/2	1/2	1/2
Dimensioni e peso						
Dimensioni	A x L x P	mm	275 x 180 x 845	275 x 180 x 845	298 x 200 x 940	298 x 200 x 940
Peso	2 / 4-tubi	kg	11	11	13	13

1) Secondo lo standard Eurovent. Aria: 27 °C DB / 19 °C WB. Acqua in ingresso / in uscita: 7 °C / 12 °C. 2) Aria: 20 °C. Acqua in ingresso / in uscita: 50 °C / 45 °C. 3) I livelli di pressione sonora si basano sulle caratteristiche (NR) di una stanza con volume di 100 m³ con riverbero di 0,5 secondi e a 1 m di distanza.

Valvole

Unità interne compatibili	Configurazione	Codice valvola	Descrizione e compatibilità
Parete modelli K007-K022	2 tubi	PAW-FC2-2WY-K007	Valvola a 2 vie
Parete modelli K007-K022	2 tubi	PAW-FC2-3WY-K007	Valvola a 3 vie



ERP 2018: conforme al REGOLAMENTO DELLA COMMISSIONE (UE) n. 2016/2281.

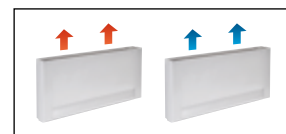

PAW-AAIR

AQUAREA
AIR

Portata d'aria	Velocità	PAW-AAIR-200-2			PAW-AAIR-700-2			PAW-AAIR-900-2		
		Min	Med	Max	Min	Med	Max	Min	Med	Max
Modalità riscaldamento										
Capacità totale di riscaldamento	W	217,00	470,00	570,00	708,00	1032,00	1188,00	886,00	1420,00	1703,00
Portata nominale acqua	kg/h	37,30	80,80	98,00	121,80	177,50	204,30	152,40	244,20	292,90
Caduta di pressione acqua	kPa	0,40	2,00	2,90	0,30	0,80	1,00	0,50	1,60	2,20
Temperatura acqua in ingresso	°C	35	35	35	35	35	35	35	35	35
Temperatura acqua in uscita	°C	30	30	30	30	30	30	30	30	30
Temperatura aria in ingresso	°C	19,00	19,00	19,00	19,00	19,00	19,00	19,00	19,00	19,00
Temperatura aria in uscita	°C	38,90	32,00	30,00	33,30	31,80	30,60	30,20	31,10	30,60
Modalità raffreddamento										
Capacità totale di raffreddamento	W	237,00	345,00	555,00	756,00	1039,00	1204,00	1153,00	1518,00	1746,00
Capacità sensibile di raffreddamento	W	230,00	314,00	504,00	646,00	903,00	1058,00	1061,00	1384,00	1598,00
Portata nominale acqua	kg/h	40,00	59,00	95,00	129,00	178,00	207,00	198,00	261,00	300,00
Caduta di pressione acqua	kPa	0,40	2,00	2,90	1,00	2,00	2,00	6,00	9,00	12,00
Temperatura acqua in ingresso	°C	10	10	10	10	10	10	10	10	10
Temperatura acqua in uscita	°C	15	15	15	15	15	15	15	15	15
Temperatura aria in ingresso	°C	27,00	27,00	27,00	27,00	27,00	27,00	27,00	27,00	27,00
Temperatura aria in uscita	°C	15,00	17,00	18,00	14,00	16,00	17,00	16,00	17,00	18,00
Umidità relativa dell'aria di ingresso	%	47	47	47	47	47	47	47	47	47
Portata d'aria	m ³ /min	0,90	1,90	2,70	2,60	4,20	5,30	4,10	6,10	7,70
Potenza massima in ingresso	W	7,00	9,00	13,00	14,00	18,00	22,00	16,00	20,00	24,00
Livello pressione sonora	dB(A)	23	33	40	24	36	42	25	36	44
Dimensioni (AxLxP)	mm	735x579x129			935x579x129			1135x579x129		
Peso netto	kg	17			20			23		
Valvola a 3 vie in dotazione		Si			Si			Si		
Termostato con Touch screen		Si			Si			Si		

Particolarità tecniche:

- Alta capacità di riscaldamento
- 3 velocità della ventola e altrettante capacità
- Design esclusivo
- Estremamente compatti (profondità di soli 12,9 cm)
- Possibilità di funzionamento in raffreddamento e deumidificazione (si deve prevedere un drenaggio)
- Valvola a 3 vie in dotazione (nessuna necessità di valvola di troppo pieno in caso di installazione di più di 3 radiatori)
- Termostato con touch screen

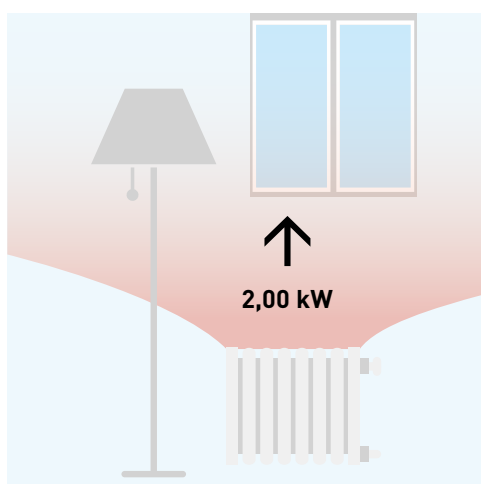
Con radiatori standard

Necessità di acqua a 65 °C.

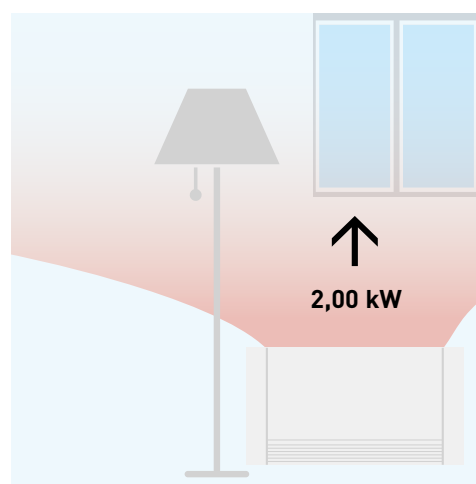
Con Aquarea Air

Necessità di acqua a 35 °C.

Tutte le curve di temperatura e di capacità sono disponibili su: www.panasonicproclub.com

DHW Stand Alone



L'ampia gamma di pompe di calore DHW stand-alone per la produzione di acqua calda sanitaria è un'ottima soluzione che ben si adatta a qualsiasi tipo di casa familiare. I modelli da parete sono disponibili nelle capacità da 100 e 150 litri, mentre quelli a pavimento nelle capacità da 200 e 270 litri. Per una maggior efficienza d'uso, il modello da 270L può disporre in una batteria aggiuntiva che consente di produrre ACS sfruttando l'energia solare.

Benefici

- Pompa di calore a parete per produzione ACS ad alta efficienza classe A+
- Consumi energetici ridotti del circa 75% rispetto al tradizionale scaldacqua elettrico
- Comando multilingue e di facile utilizzo
- Pannello di controllo digitale
- Monitoraggio consumo energetico
- Differenti modalità di funzionamento a seconda delle esigenze del cliente
- Modalità AUTO: Impostazione della temperatura intelligente, grazie al monitoraggio dell'utilizzo dell'acqua calda
- Modalità BOOST, Modalità ECO e Modalità ABSENCE
- Funzione fotovoltaico
- Compatibile con gli impianti di aspirazione dell'aria esterna canalizzata
- Caldaia / batteria solare (solo PAW-DHW270C1F)



Modello	Da parete			A basamento		
	Sigla	PAW-DHW100W-1	PAW-DHW150W-1	PAW-DHW200F	PAW-DHW270F	PAW-DHW270C1F
Capacità nominale	L	100	150	200	270	263
Dimensioni (A x L x P)	mm	1209 x 522 x 538	1527 x 522 x 538	1617 x 620 x 665	1957 x 620 x 665	1957 x 620 x 665
Peso a vuoto	kg	57	66	80	92	111
Collegamento alla rete idrica		¾" M	¾" M	¾" M	¾" M	¾" M
Sistema anticorrosione		Anodo di magnesio		Magnesio	Magnesio	Magnesio
Pressione nominale acqua	Mpa (bar)	0,8 (8)	0,8 (8)	0,8 (8)	0,8 (8)	0,8 (8)
Collegamenti elettrici	V / Hz	230/50	230/50	230/50	230/50	230/50
Potenza massima	W	1550	1950	2300	2300	2300
Potenza max pompa di calore	W	350	350	700	700	700
Potenza resistenze elettriche	W	1200	1600	1600	1600	1600
Gamma temp. acqua pompa di calore	°C	50 ~ 62	50 ~ 62	50 ~ 62	50 ~ 62	50 ~ 62
Gamma temp. est. di esercizio	°C	-5 ~ +43	-5 ~ +43	-5 ~ +43	-5 ~ +43	-5 ~ +43
Diametro canalizzazione	mm	125	125	160	160	160
Portata d'aria (senza canalizzaz.)	m³/h	160	160	310	310	310
Perdita di carico sul circuito di ventilaz., senza riduzione delle prestazioni	Pa	70	70	25	25	25
Livello potenza sonora ¹⁾	dB(A)	45	45	53	53	53
Capacità refrigerante	kg	0,52 (R134A)	0,58 (R134A)	0,80 (R513A)	0,86 (R513A)	0,86 (R513A)
Volume refrigerante in tonn. di CO ₂ equivalente	TCO ₂ Eq.	0,74	0,83	0,50	0,54	0,54
Peso refrigerante per litro	kg/L	0,0052	0,0039	0,0040	0,0032	0,0032
Quantità acqua calda a 40°C: V40td	L	151,0	182,0	265,5	361,2	357,9
Potenza acustica ErP ²⁾	dB(A)	45	45	53	53	53
Classe efficienza energetica (da A+ ad F)		A+	A+	A+	A+	A+
Input PV		Si	Si	Si	Si	Si
Connessione attacchi scambiatore aggiuntivo		—	—	—	—	1" M
Superficie scambiatore aggiuntivo	m²	—	—	—	—	1,2
Prestazioni alla temperatura dell'aria di 7°C		(EN 16147) canalizzaz. a 25 Pa		(CDC LCIE 103-15/C) canalizzaz. a 30 Pa ³⁾		
Coefficiente di prestazione (COP) in accordo al profilo del carico		2,66 - M	3,05 - L	2,81 - L	3,16 - XL	3,05 - XL
Potenza in standby (P _{es})	W	18	24	32	29	33
Tempo riscaldamento (t _r)	h. Min	6h47	10h25	07h11	10h39	11h04
Temp. di riferimento acqua calda (T _{ref})	°C	52,7	53,2	52,7	53,1	52,9
Portata d'aria (aria)	m³/h	140	110	320	320	320
Prestazioni alla temperatura dell'aria di 15°C (EN 16147)		2,88 - M	3,28 - L	3,05 - L	3,61 - XL	3,44 - XL
Coefficiente di prestazione (COP) in accordo al profilo del carico		2,88 - M	3,28 - L	3,05 - L	3,61 - XL	3,44 - XL
Potenza in standby (P _{es})	W	19	25	30	30	33
Tempo riscaldamento (t _r)	h. Min	6h07	9h29	6h24	8h34	8h40
Temp. di riferimento acqua calda (T _{ref})	°C	52,6	53,4	52,7	53,1	52,9
Portata d'aria (aria)	m³/h	140	110	320	320	320

1) In accordo a ISO3744. 2) Conforme alle norme EN 16147. 3) Prestazioni misurate per uno scaldacqua da 10°C a Trif secondo il protocollo delle specifiche del marchio NF Electricité Performance N° LCIE 103-15C, degli scaldacqua termodinamici autonomi a accumulo (in base alla norma EN 16147). * DHW Stand Alone è prodotto da S.A.T.E.

Ideale per superfici di ridotte dimensioni

Ideali per tutte le installazioni (ideale per superfici di ridotte dimensioni, soffitti bassi, zone d'angolo).

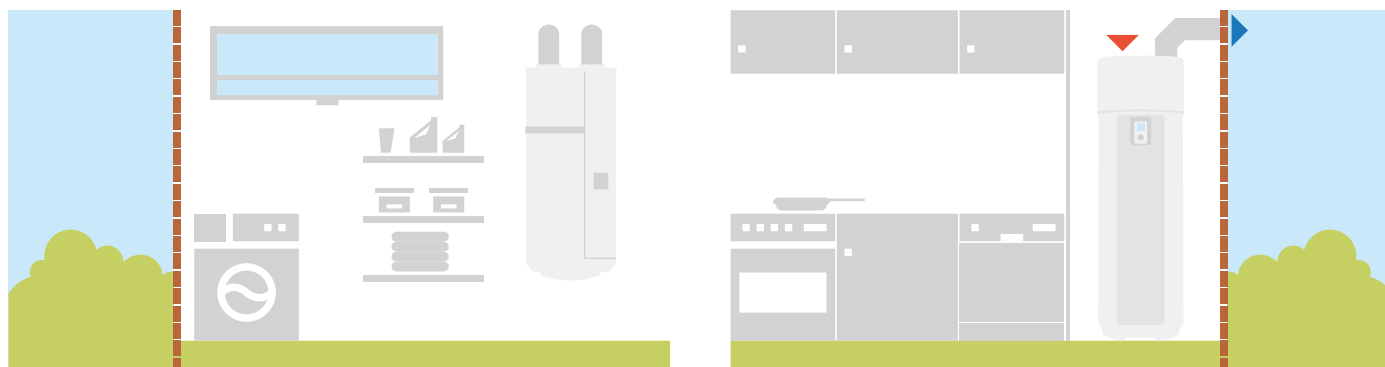

Bollitori

Serbatoio Combo.

Panasonic ha sviluppato una soluzione con serbatoio ACS da 230 litri e serbatoio di accumulo da 60 litri entrambi in acciaio inox. Questo serbatoio comprende una valvola a 3 vie e una pompa in Classe A. Facile da installare, design raffinato, alta efficienza per la produzione di acqua calda sanitaria e per il riscaldamento.

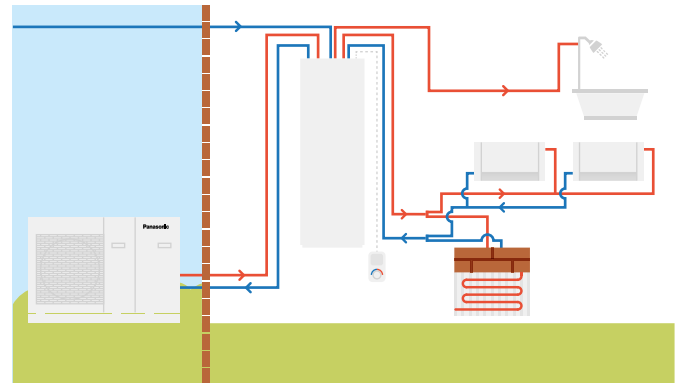

		Acciaio inox	
Sigla		PAW-TD23B6E5	
Dimensioni (A x L x P)	mm	1750 x 600 x 632	
Peso (a vuoto)	kg	—	
Volume	L	230 + 60	
Alimentazione	V, Fase, Hz	230, 1, 50	
		Serbatoio acqua calda	Serbatoio accumulo
Volume	L	230	60
Max pressione operativa	MPa (bar)	1,0 (10)	0,3 (3,0)
Pressione test	MPa (bar)	1,5 (15)	0,39 (3,9)
Max temp. operativa	°C	80	80
Collegamenti	mm	Ø22	Ø22, rame, EN1057-R290
Materiale		EN 14521	EN 14521
Isolamento	Materiale, t=mm	PUR, 50	PUR, 50
Superficie scambiatore	m ²	1,8	—
Riscald. elettrico	W	2800	—
Perdite energetica a 65°C	kWh/24h	1,25	0,7
Classe efficienza energetica (da A+ a F)		B	A
Dispersione termica	W	52	29

1) Regolamento UE 812/2013. 2) Testato in conformità con EN 12897:2006.

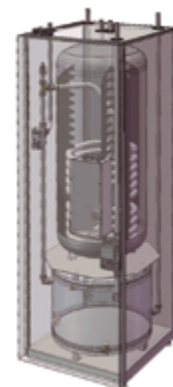
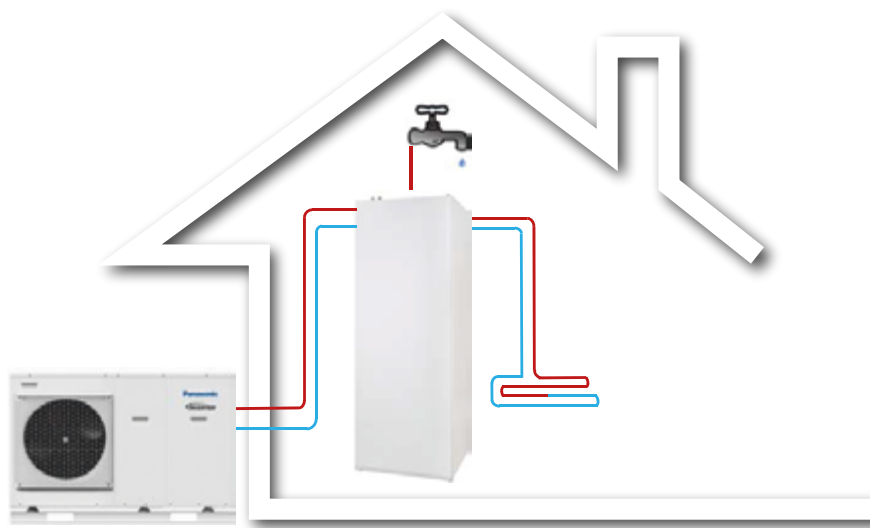



Bollitori smaltati.

Sigla		NOVITÀ Bollitori smaltati				Smaltato 2 serpentine (per sistemi ibridi)	Serbatoio quadrato
		PAW-TA15C1E5	PAW-TA20C1E5STD	PAW-TA30C1E5STD	PAW-TA40C1E5STD	PAW-TA30C2E5STD	PAW-TA20C1E5C
Capacità del serbatoio	L	167	200	290	380	350	200
Temperatura massima acqua di mandata (con resistenza)	°C	90	95	95	95	95	95
Dimensioni (Altezza / Diametro)	mm	1297/560	1340/610	1800/610	1835/670	1835/670	1550x600x600
Peso / riempito con acqua	kg	88/260	90/280	120/389	191/572	169/519	134 / 327
Consumo resistenza	kW	—	3,00	3,00	3,00	3,00	—
Alimentazione	V	—	230	230	230	230	—
Materiale interno serbatoio		Acciaio smaltato	Acciaio smaltato	Acciaio smaltato	Acciaio smaltato	Acciaio smaltato	Acciaio smaltato
Superficie di scambio	m ²	1,8	1,8	2,6	3,8	3,5 / 1,2	1,83
Perdite energetiche a 65°C ¹⁾	kWh/24h	—	1,37	1,61	1,76	1,76	1,37
Valvola a 3 vie		Opzionale	Opzionale	Opzionale	Opzionale	Opzionale	Valvola a 3 vie integrata
Cavo sensore di temperatura da 20m incluso		Si	Si	Si	Si	Si	Yes
Perdite energetiche	W	45	57	67	73	73	57
Classe Efficienza Energetica (da A+ a F)		B	B	B	B	B	B
Garanzia		2 anni	2 anni	2 anni	2 anni	2 anni	2 anni
Manutenzione periodica		Ogni 2 anni	Ogni 2 anni	Ogni 2 anni	Ogni 2 anni	Ogni 2 anni	Ogni 2 anni

1) Dati rilevati secondo norme EN12897.

Bollitori in acciaio inox



Sigla		PAW-TD20C1E5	PAW-TD30C1E5	PAW-TD30C1E5-HI
Capacità	L	192	284	280
Temperatura massima acqua	°C	75	75	75
Dimensioni (Altezza / Diametro)	mm	1270/595	1750/595	1750 / 595
Peso a vuoto	kg	50	61	65
Consumo elem. riscaldante	kW	1,5	1,5	1,5
Alimentazione	V	230	230	230
Materiale interno serbatoio		Acciaio inox	Acciaio inox	Acciaio inox
Superficie di scambio	m ²	1,8	1,8	2,35
Perdite energetiche a 65°C ¹⁾	kWh/24h	1,01	1,18	1,18
Valvola a 3 vie accessorio PAW-3WYVLV-HW o CZ-NV1		Opzionale	Opzionale	Opzionale
Cavo sensore di temperatura da 20m incluso		Si	Si	Si
Perdite energetiche	W	42	49	49
Classe Efficienza Energetica (da A+ a F)		A	A	A
Garanzia		2 anni	2 anni	2 anni
Manutenzione periodica		No	No	No

1) Isolamento testato in accordo a EN12897 ** I bollitori in acciaio inox sono prodotti da OSO.



Serbatoio di accumulo

Sigla		PAW-BTANK50L-2	PAW-BTANK100L	PAW-BTANK200L	PAW-BTANK300L
Capacità	L	48	100	199	289
Perdite energetiche	W	35	55	46	62
Classe Efficienza Energetica (da A+ a F)		B	C	B	B
Materiale		Acciaio inox	Acciaio inox	Acciaio inox	Acciaio inox
Dimensioni (Altezza / Diametro)	mm	636 x 430	1175 x 430	1275 x 595	1755 x 595
Peso netto	kg	17	28	39	51

Presa d'aria automatica e rubinetto di scarico inclusi. Supporto sensore integrato (il sensore non è incluso). Serbatoi di accumulo prodotti da OSO.

Unità di ventilazione



1 Comfort
Elevato comfort termico.

2 Risparmio energetico
Minori requisiti di riscaldamento grazie a minori perdite di calore.

3 Ottimizzazione degli spazi
Può essere installata sul serbatoio quadrato PAW-TA20C1E5C.

4 Migliore interfaccia utente
Possibilità di controllare l'unità di ventilazione e il sistema di riscaldamento con un singolo telecomando.

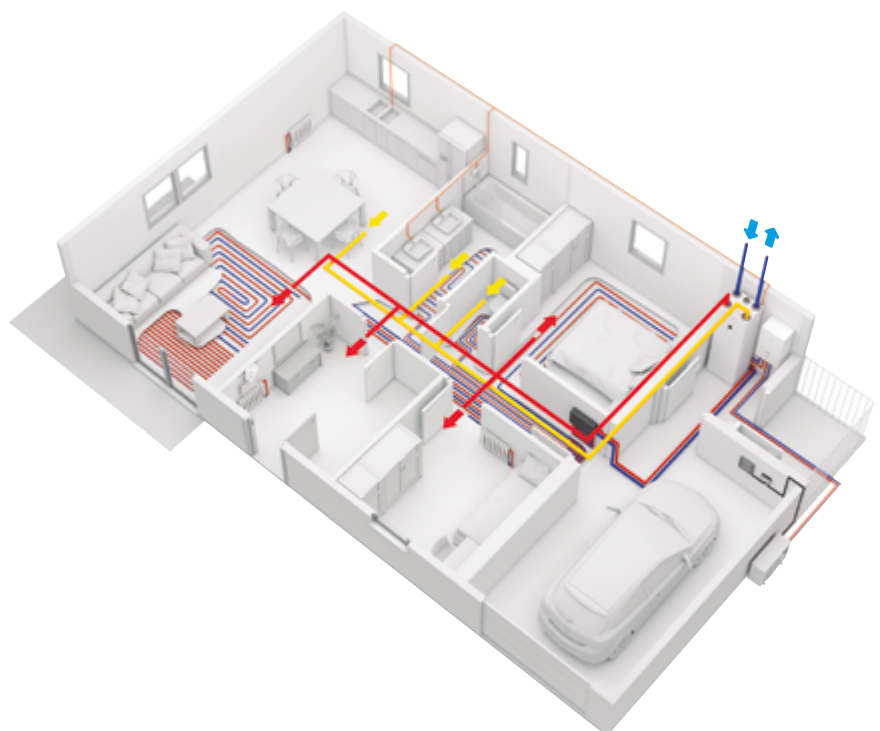



I sistemi di ventilazione a recupero di calore offrono agli utenti un alto comfort abitativo grazie alla temperatura controllata e all'aria pulita. Queste unità sono ideali per quei proprietari di case alla ricerca di prestazioni e comfort elevati.



Unità di ventilazione a recupero di calore		PAW-A2W-VENTA-R	PAW-A2W-VENTA-L
Portata d'aria nominale	m ³ /h	204 @ 50 Pa	
Portata massima dell'aria	m ³ /h	292 @ 100 Pa	
SPF		1,24 @ 204 m ³ /h	
Tipo di motore dello scambiatore		Velocità variabile	
Tipo di scambiatore		Rotativo	
Efficienza di recupero del calore*		84 %	
Alimentazione elettrica	V / Hz	230 / 50 / 1 fase	
Consumo di energia	W	176	
Classe efficienza energetica, unità base		A	
Classe efficienza energetica, unità con controllo locale		A	
Rumorosità	dB	38	
Dimensioni (L x A x P)	mm	598 x 450 x 500	
Peso	kg	46	
Posizione di montaggio		Verticale	
Ingresso aria esterna		Destro	Sinistro
Collegamenti dei canali	mm	DN125	
Classe filtro, aria di mandata		F7/ePM1 60 %	
Classe filtro, aria di ripresa		M5/ePM10 50 %	
Temperatura esterna minima	°C	-20	

Accessori (opzionali)

PAW-VEN-FLTKIT	Kit filtri di mandata ed estrazione
PAW-VEN-ACPCB	PCB opzionale per funzioni aggiuntive
PAW-VEN-DPL	Pannello di controllo a sfioramento per unità di ventilazione. Bianco (Il cavo deve essere ordinato a parte).
PAW-VEN-CBLEXT12	Cavo con connettore per collegamento elettrico tra unità e pannello di controllo, tipo CE e CD (12 m)
PAW-VEN-DIVPLG	Doppio connettore per l'installazione di più pannelli di controllo tipo CD o CE per una unità

* Efficienza di recupero del calore secondo EN 13141-7.

Accessori (opzionali)

PAW-VEN-DPLBOX	Kit per montaggio a parete del comando touch
PAW-VEN-S-CO2RH-W	Sensore a parete CO ₂ con lettura umidità relativa
PAW-VEN-S-CO2-W	Sensore a parete a CO ₂
PAW-VEN-S-CO2-D	Sensore a CO ₂ per canalizzazione
PAW-VEN-PTC08	Resistenza PTC 0,8 kW DN125
PAW-VEN-WBRK	Kit staffa per installazione stand - alone a parete
PAW-VEN-HTR06	Resistenza elettrica 0,6 kW (incluso relay)
PAW-VEN-HTR12	Resistenza elettrica 1,2 kW (incluso relay)

Grazie ad un programma di scambio ottimale, l'unità di ventilazione guida l'aria estratta internamente verso l'esterno. L'aria esterna fresca viene aspirata nell'unità tramite il sistema di canali. Qui l'84% del calore dell'aria estratta viene trasferito tramite uno scambiatore di calore all'aria di mandata, la quale viene ricondotta agli alloggi e alla zona notte e giorno.

Caratteristiche principali:

- Recuperatore di calore progettato per aree ventilate fino a circa 140 m².
- Scambiatore di calore rotativo ad alta efficienza energetica con ventilatori con tecnologia EC.
- Funzione di trasferimento dell'umidità per ridurre al minimo la condensa nell'aria di mandata durante l'inverno.
- Controllo tramite display touch e procedura guidata di avvio per una facile messa in servizio.
- Comunicazione Modbus via RS-485.

- Opzione per il controllo delle pompe di calore serie Aquarea H e J dal pannello di controllo PAW-A2W-VENTA se entrambe le unità sono collegate mediante interfaccia Modbus (sono necessari le interfacce PAW-AW-MBS-H e PAW-VEN-ACPCB).

È possibile utilizzare il sensore di umidità presente sull'ingresso dell'aria estratta per un funzionamento in demand control, regolando cioè la quantità d'aria immessa dall'esterno.

Controllo.

- Tutte le impostazioni e le funzioni sono accessibili tramite un pannello di controllo, integrato nel vano anteriore.
- Touchscreen a colori con un'interfaccia intuitiva
 - Opzione per il collegamento di uno o più pannelli di controllo esterni.
 - Livelli di accesso diversi per l'utente finale e il personale di servizio autorizzati.
 - È possibile selezionare tra la modalità MANUALE e AUTO o scegliere le impostazioni preferite tra le modalità utente preconfigurate.

- Se una pompa di calore Panasonic Aquarea serie H o J è collegata con PAW-A2W-VENTA, le relative opzioni di controllo appariranno nella schermata principale in una scheda separata.

L'unità può essere montata sul prodotto PAW-TA20C1E5C o installata a parete (è necessario l'accessorio PAW-VEN-WBRK)**

** L'unità di ventilazione con recupero di calore è prodotta da RVU e il serbatoio quadrato da AEmail.

Accessori e Controlli

Accessori All in One

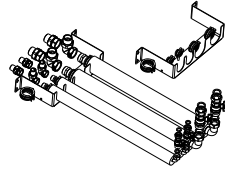

Tubazioni flessibili e piastra per montaggio a parete per tutti i modelli All in One Generazione H.

PAW-ADC-PREKIT-H

Tubazioni flessibili e piastra per montaggio a parete per tutti i modelli All in One Gen. J (Non è compatibile con WH-ADC0309J3E5C).

PAW-ADC-PREKIT-1

Supporti per unità esterne

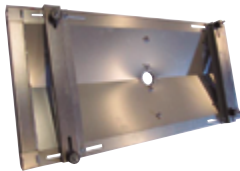

Vassoio raccolta acqua di condensa compatibile con struttura di sostegno unità esterna.

PAW-WTRAY

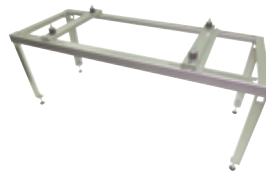

Struttura di sostegno unità esterna.
Dimensioni (A x L x P): 400 x 900 x 400 mm

PAW-GRDSTD40

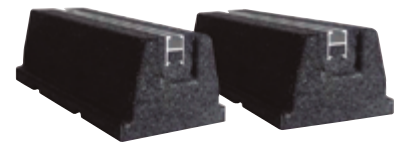

Basi a pavimento antirumore e antivibrazione.
Dimensioni (A x L x P): 600 x 95 x 130 mm
Peso: 500 kg

PAW-GRDBSE20

Scheda PCB per funzioni aggiuntive

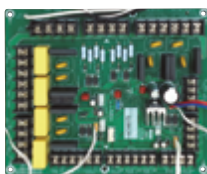

PCB per funzioni avanzate per Generazione J e H.

CZ-NS4P

Accessori per sbrinamento



Kit cavo riscaldante
(da abbinare alle unità delle generazioni F e G).

CZ-NE1P

Kit cavo riscaldante (da abbinare all'unità esterna WH-UD03_05HE5-1, WH-UD03_05JE5).

CZ-NE2P

Kit cavo riscaldante
(da abbinare a tutte le unità delle generazioni H e J che non siano WH-UD03_05HE5-1, WH-UD03_05JE5).

CZ-NE3P

Accessori (valvole a 3 vie)

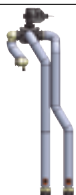

Kit valvola 3 vie per Split Generazione H e J (opzionale spazio interno).

CZ-NV1

Accessori (Magnete)



Magnete opzionale per filtro acqua modelli Generazione H.

PAW-A2W-MGTFILTER

Termostati ambiente



Termostato con collegamento a filo, display LCD e timer per programmazione settimanale.

PAW-A2W-RTWIRED



Termostato con collegamento wireless, display LCD e timer per programmazione settimanale.

PAW-A2W-RTWIRELESS



Sensori Generazione J e H



Sensore temperatura esterna.

PAW-A2W-TSOD



Sensore ambiente.

PAW-A2W-TSRT



Sensore acqua mandata impianto.

PAW-A2W-TSHC



Sensore solare.

PAW-A2W-TSSO



Sensore per volano tecnico (caldo / freddo).

PAW-A2W-TSBU

Accessori Unità di Ventilazione

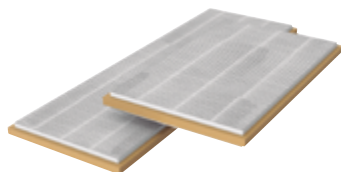

Kit filtri di mandata ed estrazione.

PAW-VEN-FLTKit



Scheda PCB opzionale per funzioni aggiuntive.

PAW-VEN-ACCPCB



Pannello di controllo a sfioramento per unità di ventilazione. Bianco (il cavo deve essere ordinato a parte).

PAW-VEN-DPL



Cavo con connettore per collegamento elettrico tra unità e pannello di controllo, tipo CE e CD (12 m).

PAW-VEN-CBLEXT12



Doppio connettore per l'installazione di più pannelli di controllo tipo CD o CE per una unità.

PAW-VEN-DIVPLG



Kit per montaggio a parete del comando touch.

PAW-VEN-DPLBOX



Sensore a parete CO₂ con lettura umidità relativa.

PAW-VEN-S-CO2RH-W



Sensore a parete CO₂.

PAW-VEN-S-CO2-W



Sensore CO₂ per canalizzazione.

PAW-VEN-S-CO2-D

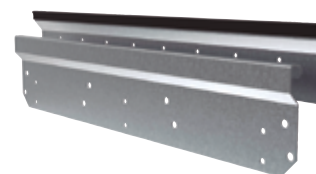

Kit staffa per installazione standalone a parete.

PAW-VEN-WBRK

Resistenza PTC 0,8 kW DN125.

PAW-VEN-PTC08



Resistenza elettrica 0,6 kW (incluso relay).

PAW-VEN-HTR06

Resistenza elettrica 1,2 kW (incluso relay).

PAW-VEN-HTR12

Accessori e Controlli

Accessori serbatoio ACS		Accessori per DHW Stand Alone
 <p>Sensore temperatura per serbatoi di terze parti con cavo da 6 m.</p> <p>-----</p> <p>PAW-TS1</p> <p>Sensore temperatura per serbatoi di terze parti con cavo da 20 m.</p> <p>-----</p> <p>PAW-TS2</p> <p>Sensore temperatura per serbatoi di terze parti con cavo da 6 m e diametro di 6 mm.</p> <p>-----</p> <p>PAW-TS4</p>	 <p>Kit con sensore temperatura per serbatoi di terze parti (con sonda in rame e cavo da 20 m).</p> <p>-----</p> <p>CZ-TK1</p>	 <p>Dispositivo di sospensione per i modelli da 100 e 150 litri.</p> <p>-----</p> <p>PAW-DHW-STAND</p>

Soluzioni di connettività

 <p>Aquarea Smart Cloud per controllo da remoto e manutenzione WiFi o tramite LAN a filo</p> <p>-----</p> <p>CZ-TAW1</p>	 <p>Interfaccia KNX per Generazione J e H.</p> <p>-----</p> <p>PAW-AW-KNX-H</p>	 <p>Interfaccia Modbus per Generazione J e H.</p> <p>-----</p> <p>PAW-AW-MBS-H</p>	 <p>Interfaccia KNX per Generazione G e F.</p> <p>-----</p> <p>PAW-AW-KNX-1i</p>
<p>Cavo da 10 m per CZ-TAW1.</p> <p>-----</p> <p>CZ-TAW1-CBL</p>		<p>Interfaccia Modbus per Generazione F e G.</p> <p>-----</p> <p>PAW-AW-MBS-1</p>	

**Comando a filo avanzato (AC)****PAW-FC-RC1**

Il comando è ideale per garantire un elevato comfort durante la fase di riscaldamento. Il sensore può essere utilizzato come un sensore di flusso dell'acqua, che arresta il ventilatore in caso di bassa temperatura dell'acqua, evitando così correnti fredde in inverno.

Caratteristiche:

- Per ventole AC a 2-tubi e a 4-tubi
- Funzione di conversione (prevenzione correnti d'aria fredda)
- Termostato ambiente
- 3 uscite, relè 230 V per il controllo della ventola
- 2 uscite, relè 230 V per il controllo in modalità riscaldamento / raffreddamento
- Connessione BMS - Modbus RTU slave
- 1 DI per l'interruttore della chiave magnetica
- 1 AI per sensore

Comando a filo (AC)**PAW-FC-903TC**

Ricco di funzionalità e perfettamente adattato per il controllo di ventilconvettori AC, il comando a filo PAW-FC-903TC è il componente ideale per qualsiasi fan coil. Con l'interfaccia utente intuitiva grazie al controllo a pulsante e l'ampio display LCD, si adatta perfettamente a tutti gli ambienti.

Caratteristiche:

- Per ventole AC a 2 tubi e a 4 tubi
- Schermo LCD retroilluminato
- Relè per il controllo della ventola (3 velocità)
- Economizzatore

Valvole per ventilconvettori

Unità interne compatibili	Configurazione	Codice valvola	Descrizione e compatibilità
Soffitto, Pavimento, Canalizzato modelli 010-060	2 tubi	PAW-FC-2WY-11/55-1	Valvola a 2 vie + vaschetta di drenaggio
Soffitto, Pavimento, Canalizzato modelli 070-080	2 tubi	PAW-FC-2WY-65/90-1	Valvola a 2 vie + vaschetta di drenaggio
Soffitto, Pavimento, Canalizzato modelli 010-060	2 tubi	PAW-FC-3WY-11/55-1	Valvola a 3 vie + vaschetta di drenaggio
Soffitto, Pavimento, Canalizzato modelli 070-080	2 tubi	PAW-FC-3WY-65/90-1	Valvola a 3 vie + vaschetta di drenaggio
Unità interne compatibili	Configurazione	Codice valvola	Descrizione e compatibilità
Parete modelli K007-K022	2 tubi	PAW-FC2-2WY-K007	Valvola a 2 vie
Parete modelli K007-K022	2 tubi	PAW-FC2-3WY-K007	Valvola a 3 vie

Accessori per AQUAREA AIR

PAW-AAIR-LEGS	Kit di 2 sostegni per supportare Aquarea Air sul pavimento e per proteggere le tubazioni
PAW-AAIR-RHCABLE	Kit cavi di connessione per unità con attacchi idraulici a destra

Tabelle delle capacità in riscaldamento e in raffreddamento

Prestazioni in riscaldamento • Gas R32

Unità Aquearea EcoFlex

CU-2WZ71YBE5

Tamb	HC	IP	COP	HC	IP	COP	HC	IP	COP	HC	IP	COP
LWC	25	25	25	35	35	35	45	45	45	55	55	55
-15	4850	2150	2,26	4750	2280	2,08	4650	2440	1,91	4500	3200	1,41
-7	5400	1700	3,18	5600	1970	2,84	5600	2400	2,33	5300	2780	1,91
2	6500	1770	3,67	6700	2060	3,25	6600	2450	2,69	6000	2890	2,08
7	8160	1630	5,01	8000	1900	4,21	8000	2300	3,48	8000	2850	2,81
12	8220	1280	6,42	8000	1520	5,26	8000	2000	4,00	8000	2600	3,08

Unità Aquearea Generazione J alta performance All in One - Split - Caldo e freddo

WH-UD03JE5

Tamb	HC	IP	COP	HC	IP	COP	HC	IP	COP	HC	IP	COP	HC	IP	COP
LWC	25	25	25	35	35	35	45	45	45	55	55	55	60	60	60
-20	2500	1110	2,25	2520	1310	1,92	2240	1590	1,41	2120	1800	1,18	-	-	-
-15	3000	1140	2,63	3200	1370	2,34	3000	1620	1,85	2750	1920	1,43	-	-	-
-7	2990	910	3,29	3300	1180	2,80	3250	1470	2,21	3200	1790	1,79	3000	1880	1,60
2	2920	690	4,23	3200	880	3,64	3200	1130	2,83	3200	1460	2,19	3150	1670	1,89
7	3090	490	6,31	3200	600	5,33	3200	840	3,81	3200	1140	2,81	2950	1220	2,42
25	3270	230	14,22	3270	380	8,61	3610	630	5,73	4060	1110	3,66	4030	1140	3,54

WH-UD05JE5

Tamb	HC	IP	COP	HC	IP	COP	HC	IP	COP	HC	IP	COP	HC	IP	COP
LWC	25	25	25	35	35	35	45	45	45	55	55	55	60	60	60
-20	3600	1570	2,29	3510	1810	1,94	3160	1990	1,59	2460	2110	1,17	-	-	-
-15	4460	1720	2,59	4200	1930	2,18	3750	2180	1,72	3000	2120	1,42	-	-	-
-7	4180	1330	3,14	4200	1556	2,70	3800	1820	2,09	3550	2080	1,71	3250	2150	1,51
2	4070	1010	4,03	4200	1320	3,18	4200	1640	2,56	4100	2060	1,99	4100	2210	1,86
7	5200	830	6,27	5000	1000	5,00	5000	1410	3,55	5000	1840	2,72	4250	2100	2,02
25	5000	520	9,62	5000	720	6,94	5300	980	5,41	5600	1270	4,41	4800	1270	3,78

WH-UD07JE5

Tamb	HC	IP	COP	HC	IP	COP	HC	IP	COP	HC	IP	COP	HC	IP	COP
LWC	25	25	25	35	35	35	45	45	45	55	55	55	60	60	60
-20	4330	1640	2,64	3980	1880	2,12	3830	2260	1,69	3300	2770	1,19	-	-	-
-15	5160	1690	3,05	4750	2000	2,38	4650	2400	1,94	4500	2960	1,52	-	-	-
-7	5640	1560	3,62	6020	1960	3,07	5500	2300	2,39	5250	2700	1,94	4980	2900	1,72
2	6800	1570	4,33	6850	2010	3,41	6750	2400	2,81	6200	2800	2,21	6180	2910	2,12
7	7550	1150	6,57	7000	1470	4,76	7000	1960	3,57	7000	2480	2,82	6860	2750	2,49
25	7000	620	11,29	6880	900	7,64	7000	1330	5,26	6920	1750	3,95	6830	1900	3,59

WH-UD09JE5-1

Tamb	HC	IP	COP	HC	IP	COP	HC	IP	COP	HC	IP	COP	HC	IP	COP
LWC	25	25	25	35	35	35	45	45	45	55	55	55	60	60	60
-20	4950	1930	2,56	6200	3000	2,07	5280	3090	1,71	4230	3330	1,27	-	-	-
-15	7580	2700	2,81	7400	3200	2,31	6290	3260	1,93	5200	3420	1,52	-	-	-
-7	6390	1810	3,53	6590	2370	2,78	5880	2610	2,25	5900	3060	1,93	5650	3240	1,74
2	6960	1610	4,32	7000	2060	3,40	6850	2500	2,74	6300	2920	2,16	7260	3330	2,18
7	9440	1550	6,09	9000	2010	4,48	9000	2610	3,45	8950	3220	2,78	8620	3470	2,48
25	8270	950	8,71	8120	1290	6,29	8710	1800	4,84	7830	1970	3,97	6080	1720	3,53

Prestazioni in raffreddamento • Gas R32

Unità Aquearea Generazione J alta performance All in One - Split - Caldo e freddo

Modelli WH-UD03JE5

Tamb	WH-UD03JE5									WH-UD05JE5								
	CC	IP	EER	CC	IP	EER	CC	IP	EER	CC	IP	EER	CC	IP	EER			
LWC	7	7	7	14	14	14	18	18	18	7	7	7	14	14	14	18	18	18
16	3560	570	6,25	4320	550	7,85	3470	410	8,46	3590	560	6,41	4230	540	7,83	4790	520	9,21
25	3290	730	4,51	4060	720	5,64	3270	520	6,29	4610	1180	3,91	5540	1210	4,58	5230	900	5,81
35	3200	910	3,52	3560	930	3,83	3200	680	4,71	4500	1500	3,00	5080	1510	3,36	4800	1120	4,29
43	2680	1060	2,53	3340	1090	3,06	2790	820	3,40	3770	1710	2,20	4940	1800	2,74	4300	1350	3,19

Modelli WH-UD07JE5

Tamb	WH-UD07JE5									WH-UD09JE5-1								
	CC	IP	EER	CC	IP	EER	CC	IP	EER	CC	IP	EER	CC	IP	EER			
LWC	7	7	7	14	14	14	18	18	18	7	7	7	14	14	14	18	18	18
16	5200	810	6,42	6620	730	9,07	7040	720	9,78	6850	1180	5,81	8800	1150	7,65	9110	1150	7,92
25	7400	1730	4,28	9300	1780	5,22	7650	1100	6,95	9000	2350	3,83	10400	2480	4,19	9100	1580	5,76
35	6700	2210	3,03	8100	2230	3,63	6700	1420	4,72	8200	3020	2,72	9900	3020	3,28	9000	2150	4,19
43	4500	1990	2,26	5440	2000	2,72	5100	1710	2,98	3800	1990	1,91	4700	1970	2,39	5350	1990	2,69

Tamb: Temperatura ambientale (Ambient Temperature, °C) - LWC: Temperatura dell'acqua in uscita dal condensatore (Leaving Water Condenser Temperature, °C) - HC: Capacità di riscaldamento (Heating Capacity, kW) - CC: Capacità di raffreddamento (Cooling Capacity, kW) - IP: Potenza in ingresso (Input Power, kW) - Dati rilevati da Panasonic secondo norme EN14511-2. Questi dati sono forniti a solo titolo di riferimento, e non hanno valore di garanzia delle effettive prestazioni.



Prestazioni in riscaldamento • Gas R32

Unità Aquarea Generazione J alta performance - Monoblocco - Caldo e freddo

WH-MDC05J3E5

Tamb	HC	IP	COP	HC	IP	COP	HC	IP	COP	HC	IP	COP	HC	IP	COP
LWC	25	25	25	35	35	35	45	45	45	55	55	55	60	60	60
-20	4370	1730	2,53	4160	2030	2,05	3840	2370	1,62	3430	2640	1,30	-	-	-
-15	5130	1780	2,88	5000	2170	2,30	4750	2510	1,89	3700	2450	1,51	-	-	-
-7	5170	1490	3,47	5000	1800	2,78	4800	2160	2,22	5000	2700	1,85	4680	2710	1,73
2	5000	1110	4,50	5000	1400	3,57	5000	1810	2,76	5000	2200	2,27	4800	2400	2,00
7	5090	780	6,53	5000	990	5,05	5000	1310	3,82	5000	1660	3,01	4580	1900	2,41
25	4960	770	6,44	5040	900	5,60	5310	1160	4,58	5610	1340	4,19	5150	1330	3,87

WH-MDC07J3E5

Tamb	HC	IP	COP	HC	IP	COP	HC	IP	COP	HC	IP	COP	HC	IP	COP
LWC	25	25	25	35	35	35	45	45	45	55	55	55	60	60	60
-20	4860	2030	2,39	4660	2350	1,98	4440	2750	1,61	4230	3130	1,35	-	-	-
-15	5800	2110	2,75	5600	2400	2,33	5300	2840	1,87	5000	3320	1,51	-	-	-
-7	6760	2070	3,27	6800	2420	2,81	6300	2820	2,23	6300	3390	1,86	4740	2760	1,72
2	6830	1660	4,11	7000	2060	3,40	6850	2500	2,74	6300	2920	2,16	4800	2400	2,00
7	7320	1190	6,15	7000	1470	4,76	7000	1960	3,57	7000	2480	2,82	6180	2440	2,53
25	6800	640	10,63	6670	930	7,17	6790	1380	4,92	6700	1800	3,72	6220	1780	3,49

WH-MDC09J3E5

Tamb	HC	IP	COP	HC	IP	COP	HC	IP	COP	HC	IP	COP	HC	IP	COP
LWC	25	25	25	35	35	35	45	45	45	55	55	55	60	60	60
-20	5330	2360	2,26	6430	3600	1,79	5780	3830	1,51	4830	3640	1,33	-	-	-
-15	7760	3200	2,43	7600	3410	2,23	7000	3710	1,89	5600	3800	1,47	-	-	-
-7	7390	2450	3,02	7500	2772	2,71	7300	3370	2,17	7000	3890	1,80	6440	3670	1,75
2	7380	1890	3,90	7450	2380	3,13	7000	2850	2,46	7000	3300	2,12	5460	2720	2,01
7	9150	1590	5,75	9000	2010	4,48	9000	2610	3,45	8950	3220	2,78	7250	2870	2,53
25	8020	980	8,18	7880	1320	5,97	8460	1860	4,55	7600	2030	3,74	6300	1870	3,37

Prestazioni in raffreddamento • Gas R32

Unità Aquarea Generazione J alta performance - Monoblocco - Caldo e freddo

Modelli WH-MDC05J3E5

Tamb	WH-MDC05J3E5						WH-MDC07J3E5											
	CC	IP	EER	CC	IP	EER	CC	IP	EER	CC	IP	EER	CC	IP	EER			
LWC	7	7	7	14	14	14	18	18	18	7	7	7	14	14	14			
16	5180	820	6,32	6170	840	7,35	5780	600	9,63	5380	830	6,48	6690	850	7,87	7650	760	10,07
25	5380	1220	4,41	6640	1250	5,31	5550	780	7,12	6960	1820	3,82	9060	1980	4,58	7580	1230	6,16
35	5000	1540	3,25	5860	1610	3,64	5000	990	5,05	7000	2290	3,06	8370	2470	3,39	7000	1480	4,73
43	4190	1850	2,26	5360	1920	2,79	4370	1300	3,36	5600	2550	2,20	6870	2580	2,66	6100	1880	3,24

Modelli WH-MDC09J3E5

Tamb	CC	IP	EER	CC	IP	EER	CC	IP	EER
LWC	7	7	7	14	14	14	18	18	18
16	6890	1210	5,69	8650	1230	7,03	9820	1190	8,25
25	9500	2840	3,35	11550	3060	3,77	9680	1820	5,32
35	9000	3320	2,71	10100	3510	2,88	9000	2120	4,25
43	5420	2560	2,12	6560	2560	2,56	7400	2560	2,89

Tamb: Temperatura ambientale (Ambient Temperature, °C) - LWC: Temperatura dell'acqua in uscita dal condensatore (Leaving Water Condenser Temperature, °C) - HC: Capacità di riscaldamento (Heating Capacity, kW) - CC: Capacità di raffreddamento (Cooling Capacity, kW) - IP: Potenza in ingresso (Input Power, kW) - Dati rilevati da Panasonic secondo norme EN14511-2. Questi dati sono forniti a solo titolo di riferimento, e non hanno valore di garanzia delle effettive prestazioni.

Tablelle delle capacità in riscaldamento e in raffreddamento

Prestazioni in riscaldamento • Gas R410A

Unità Aquea Generazione H alta performance All in One - Split - Caldo e freddo

WH-UD12HE5 / WH-UD12HE8

Tamb	HC	IP	COP	HC	IP	COP	HC	IP	COP	HC	IP	COP	HC	IP	COP	HC	IP	COP
LWC	30	30	30	35	35	35	40	40	40	45	45	45	50	50	50	55	55	55
-15	9,30	3,46	2,69	8,90	3,62	2,46	8,50	3,79	2,24	8,10	3,95	2,05	7,50	4,05	1,85	7,00	4,16	1,68
-7	10,40	3,37	3,09	10,00	3,66	2,73	9,60	3,95	2,43	9,20	4,24	2,17	8,70	4,26	2,04	8,20	4,27	1,92
2	11,80	3,10	3,81	11,40	3,31	3,44	11,00	3,53	3,12	10,60	3,74	2,83	9,80	3,94	2,49	9,10	4,14	2,20
7	12,00	2,10	5,71	12,00	2,53	4,74	12,00	2,96	4,05	12,00	3,39	3,54	12,00	3,78	3,17	12,00	4,16	2,88
25	12,00	1,38	8,70	12,00	1,66	7,23	11,80	1,94	6,08	11,70	2,23	5,25	11,50	2,49	4,62	11,40	2,74	4,16

WH-UD16HE5 / WH-UD16HE8

Tamb	HC	IP	COP	HC	IP	COP	HC	IP	COP	HC	IP	COP	HC	IP	COP	HC	IP	COP
LWC	30	30	30	35	35	35	40	40	40	45	45	45	50	50	50	55	55	55
-15	10,60	4,09	2,59	10,30	4,38	2,35	10,00	4,67	2,14	9,70	4,96	1,96	8,80	4,94	1,78	7,90	4,91	1,61
-7	11,90	4,03	2,95	11,05	3,93	2,81	10,80	4,83	2,24	10,30	5,22	1,97	9,60	5,09	1,89	9,00	4,95	1,82
2	13,50	3,74	3,61	13,00	3,96	3,28	12,40	4,18	2,97	11,90	4,40	2,70	10,80	4,46	2,42	9,80	4,51	2,17
7	16,00	3,21	4,98	16,00	3,74	4,28	16,00	4,27	3,75	16,00	4,80	3,33	15,20	5,11	2,97	14,50	5,41	2,68
25	16,00	2,31	6,93	16,00	2,96	5,41	16,00	3,07	5,21	16,00	3,45	4,64	16,00	3,67	4,36	15,90	3,89	4,09

WH-UD09HE8

Tamb	HC	IP	COP	HC	IP	COP	HC	IP	COP	HC	IP	COP	HC	IP	COP	HC	IP	COP
LWC	30	30	30	35	35	35	40	40	40	45	45	45	50	50	50	55	55	55
-15	8,65	3,06	2,83	8,30	3,21	2,59	7,95	3,41	2,33	7,60	3,61	2,11	7,15	3,71	1,93	6,70	3,81	1,76
-7	9,35	2,91	3,21	9,00	3,16	2,85	8,85	3,54	2,50	8,70	3,92	2,21	8,30	3,89	2,13	7,90	3,86	2,05
2	9,31	2,35	3,96	9,00	2,51	3,59	9,00	2,78	3,24	9,00	3,05	2,95	8,90	3,49	2,55	8,80	3,94	2,23
7	9,00	1,54	5,84	9,00	1,86	4,84	9,00	2,16	4,17	9,00	2,46	3,66	9,00	2,76	3,26	9,00	3,06	2,94
25	9,00	1,05	8,57	9,00	1,24	7,26	8,73	1,44	6,06	8,46	1,64	5,16	8,28	1,82	4,55	8,10	2,00	4,05

Prestazioni in raffreddamento • Gas R410A

Unità Aquea Generazione H alta performance All in One - Split - Caldo e freddo

Modelli WH-UD12HE5 / WH-UD12HE8

Modelli	WH-UD12HE5 / WH-UD12HE8									WH-UD16HE5 / WH-UD16HE8									
	Tamb	CC	IP	EER	CC	IP	EER	CC	IP	EER	CC	IP	EER	CC	IP	EER	CC	IP	EER
LWC	7	7	7	14	14	14	18	18	18	7	7	7	14	14	14	18	18	18	18
18 / 16	7,86	1,18	6,66	13,15	1,40	9,39	10,00	1,73	5,78	9,20	1,62	5,68	16,40	2,58	6,36	12,20	2,45	4,98	
25	12,08	2,29	5,27	15,70	2,05	7,66	10,00	1,97	5,08	14,40	3,92	3,67	19,20	3,83	5,01	12,20	2,79	4,37	
35	10,00	2,56	3,91	12,00	2,67	4,49	10,00	2,40	4,17	12,20	4,76	2,56	15,00	4,98	3,01	12,20	2,96	4,12	
43	7,80	3,80	2,05	11,10	3,19	3,48	8,00	2,85	2,81	7,75	3,40	2,28	13,80	5,95	2,32	9,70	4,00	2,43	

Modelli WH-UD09HE8

Tamb	CC	IP	EER	CC	IP	EER	CC	IP	EER
LWC	7	7	7	14	14	14	18	18	18
16	7,50	1,15	6,52	9,10	1,20	7,58	7,00	1,13	6,19
25	8,35	1,77	4,72	10,90	1,78	6,12	7,00	1,24	5,65
35	7,00	2,23	3,14	8,30	2,32	3,58	7,00	1,52	4,61
43	5,52	2,54	2,17	7,69	2,77	2,78	5,60	1,80	3,11

Tamb: Temperatura ambientale (Ambient Temperature, °C) - LWC: Temperatura dell'acqua in uscita dal condensatore (Leaving Water Condenser Temperature, °C) - HC: Capacità di riscaldamento (Heating Capacity, kW) - CC: Capacità di raffreddamento (Cooling Capacity, kW) - IP: Potenza in ingresso (Input Power, kW) - Dati rilevati da Panasonic secondo norme EN14511-2. Questi dati sono forniti a solo titolo di riferimento, e non hanno valore di garanzia delle effettive prestazioni.

Tablelle delle capacità in riscaldamento e in raffrescamento

Prestazioni in riscaldamento • Gas R410A

Aqueara Generazione H Alta Performance Monoblocco - E5 = monofase.

WH-MDC12H6E5

Tamb	HC	IP	COP	HC	IP	COP	HC	IP	COP	HC	IP	COP	HC	IP	COP	HC	IP	COP
LWC	30	30	30	35	35	35	40	40	40	45	45	45	50	50	50	55	55	55
-15	9,30	3,46	2,69	8,90	3,62	2,46	8,50	3,79	2,24	8,10	3,95	2,05	7,5	4,05	1,85	7,00	4,10	1,71
-7	10,40	3,37	3,09	10,00	3,66	2,73	9,60	3,95	2,43	9,20	4,24	2,17	8,7	4,29	2,02	8,20	4,21	1,95
2	11,80	3,10	3,81	11,40	3,31	3,44	11,00	3,53	3,12	10,60	3,74	2,83	9,8	3,94	2,49	9,10	4,08	2,23
7	12,00	2,10	5,71	12,00	2,53	4,74	12,00	2,96	4,05	12,00	3,39	3,54	12,00	3,78	3,17	12,00	4,10	2,93
12	12,00	1,38	8,70	12,00	1,66	7,23	11,80	1,94	6,08	11,70	2,23	5,25	11,50	2,49	4,62	11,40	2,74	4,16

WH-MDC16H6E5

Tamb	HC	IP	COP	HC	IP	COP	HC	IP	COP	HC	IP	COP	HC	IP	COP	HC	IP	COP
LWC	30	30	30	35	35	35	40	40	40	45	45	45	50	50	50	55	55	55
-15	10,60	4,09	2,59	10,30	4,38	2,35	10,00	4,67	2,14	9,70	4,96	1,96	8,8	4,90	1,80	7,90	4,84	1,63
-7	11,90	4,03	2,95	11,40	4,43	2,70	10,80	4,83	2,24	10,30	5,22	1,97	9,6	5,15	1,90	9,00	4,88	1,84
2	13,50	13,74	0,98	13,00	3,96	3,28	12,40	4,18	2,97	11,90	4,40	2,70	10,8	4,42	2,44	9,80	4,44	2,21
7	16,00	3,21	4,98	16,00	3,74	4,28	16,00	4,27	3,75	16,00	4,80	3,33	15,2	5,07	3,00	14,50	5,33	2,72
12	16,00	2,31	6,93	16,00	2,69	5,95	16,00	3,07	5,21	16,00	3,45	4,64	16,00	3,67	4,36	15,90	3,89	4,09

Tamb: Temperatura ambientale (Ambient Temperature, °C) - LWC: Temperatura dell'acqua in uscita dal condensatore (Leaving Water Condenser Temperature, °C) - HC: Capacità di riscaldamento (Heating Capacity, [kW]) - CC: Capacità di raffrescamento (Cooling Capacity, [kW]) - IP: Potenza in ingresso (Input Power, [kW]) - Dati rilevati da Panasonic secondo norme EN14511-2, Questi dati sono forniti a solo titolo di riferimento, e non hanno valore di garanzia delle effettive prestazioni.

Prestazioni in raffrescamento • Gas R410A

Aqueara Generazione H Alta Performance Monoblocco - E5 = monofase.

WH-MDC12H6E5

Tamb	CC	IP	EER	CC	IP	EER	CC	IP	EER
LWC	7	7	7	14	14	14	18	18	18
16	7,86	1,18	6,66	13,15	2,05	6,41	10,00	1,73	5,78
25	12,08	2,90	4,17	15,70	3,05	5,15	10,00	1,97	5,08
35	10,00	3,56	2,81	12,00	3,67	3,27	10,00	2,15	4,65
43	7,80	3,80	2,05	11,10	3,19	3,48	8,00	2,85	2,81

WH-MDC16H6E5

Tamb	CC	IP	EER	CC	IP	EER	CC	IP	EER
LWC	7	7	7	14	14	14	18	18	18
16	9,20	1,62	5,68	16,40	2,58	6,36	12,20	2,45	4,98
25	14,40	3,92	3,67	19,20	3,83	5,01	12,20	2,79	4,37
35	12,20	4,76	2,56	15,00	4,98	3,01	12,20	2,96	4,12
43	7,75	3,40	2,28	13,80	5,95	2,32	9,70	4,00	2,43

Tamb: Temperatura ambientale (Ambient Temperature, °C) - LWC: Temperatura dell'acqua in uscita dal condensatore (Leaving Water Condenser Temperature, °C) - HC: Capacità di riscaldamento (Heating Capacity, [kW]) - CC: Capacità di raffrescamento (Cooling Capacity, [kW]) - IP: Potenza in ingresso (Input Power, [kW]) - Dati rilevati da Panasonic secondo norme EN14511-2, Questi dati sono forniti a solo titolo di riferimento, e non hanno valore di garanzia delle effettive prestazioni.



Prestazioni in riscaldamento • Gas R32

Unità Aquarea Generazione J T-CAP - Monoblocco - E5 = monofase

WH-MXC09J3E5

Tamb	HC	IP	COP	HC	IP	COP	HC	IP	COP	HC	IP	COP	HC	IP	COP
LWC	25	25	25	35	35	35	45	45	45	55	55	55	60	60	60
-20	9000	3440	2,62	9000	3950	2,28	9000	4650	1,94	7900	5580	1,42	-	-	-
-15	9000	2980	3,02	9000	3410	2,64	9000	4040	2,23	9000	4830	1,86	8700	5370	1,62
-7	10500	2720	3,86	9000	2920	3,08	9000	3540	2,54	9000	4240	2,12	9000	4620	1,95
2	10800	2140	5,05	9000	2360	3,81	9000	2910	3,09	9000	3550	2,54	9000	4050	2,22
7	9000	1380	6,52	9000	1770	5,08	9000	2370	3,80	9000	2920	3,08	9000	3290	2,74
12	9000	1211	7,43	9000	1556	5,78	9278	2176	4,26	9278	2742	3,38	9278	3171	2,93

WH-MXC12J6E5

Tamb	HC	IP	COP	HC	IP	COP	HC	IP	COP	HC	IP	COP	HC	IP	COP
LWC	25	25	25	35	35	35	45	45	45	55	55	55	60	60	60
-20	12000	5020	2,39	12000	5800	2,07	11000	5950	1,85	10000	6500	1,54	-	-	-
-15	12000	4140	2,90	12000	4830	2,48	11000	5200	2,12	10500	6000	1,75	8900	6300	1,41
-7	13500	4300	3,14	12000	4250	2,82	12000	5020	2,39	12000	6000	2,00	11000	6300	1,75
2	14500	3230	4,49	12000	3400	3,53	12000	4200	2,86	12000	4950	2,42	12000	5770	2,08
7	12000	2000	6,00	12000	2500	4,80	12000	3240	3,70	12000	3940	3,05	12000	4520	2,65
12	12000	1778	6,75	12000	2219	5,41	12000	2923	4,11	12000	3609	3,33	12000	4128	2,91

Prestazioni in raffreddamento • Gas R32

Unità Aquarea Generazione J T-CAP - Monoblocco - E5 = monofase

WH-MXC09J3E5

Tamb	CC	IP	EER	CC	IP	EER	CC	IP	EER
LWC	7	7	7	14	14	14	18	18	18
16	9000	1610	5,59	11000	1490	7,38	11400	1300	8,77
25	9000	2000	4,50	12600	2380	5,29	10500	1540	6,82
35	9000	2830	3,18	10900	2980	3,66	9000	1950	4,62
43	7200	3260	2,21	8700	3230	2,69	7300	2430	3,00

WH-MXC12J6E5

Tamb	CC	IP	EER	CC	IP	EER	CC	IP	EER
LWC	7	7	7	14	14	14	18	18	18
16	11400	2100	5,43	13600	2090	6,51	15000	2060	7,28
25	12000	2870	4,18	15700	3600	4,36	14000	2560	5,47
35	12000	4140	2,90	13600	4350	3,13	12000	3040	3,95
43	10300	4890	2,11	11800	4980	2,37	10400	3720	2,80

Tamb: Temperatura ambientale (Ambient Temperature, °C) - LWC: Temperatura dell'acqua in uscita dal condensatore (Leaving Water Condenser Temperature, °C) - HC: Capacità di riscaldamento (Heating Capacity, kW) - CC: Capacità di raffreddamento (Cooling Capacity, kW) - IP: Potenza in ingresso (Input Power, kW) - Dati rilevati da Panasonic secondo norme EN14511-2. Questi dati sono forniti a solo titolo di riferimento, e non hanno valore di garanzia delle effettive prestazioni.

Tablelle delle capacità in riscaldamento e in raffreddamento

Prestazioni in riscaldamento • Gas R32

Unità Aquarea Generazione J T-CAP - Monoblocco - E8 = trifase

WH-MXC09J3E8

Tamb	HC	IP	COP	HC	IP	COP	HC	IP	COP	HC	IP	COP	HC	IP	COP
LWC	25	25	25	35	35	35	45	45	45	55	55	55	60	60	60
-20	9000	3440	2,62	9000	3950	2,28	9000	4650	1,94	7900	5580	1,42	-	-	-
-15	9000	2980	3,02	9000	3410	2,64	9000	4040	2,23	9000	4830	1,86	8700	5370	1,62
-7	10500	2720	3,86	9000	2920	3,08	9000	3540	2,54	9000	4240	2,12	9000	4620	1,95
2	10800	2140	5,05	9000	2360	3,81	9000	2910	3,09	9000	3550	2,54	9000	4050	2,22
7	9000	1380	6,52	9000	1770	5,08	9000	2370	3,80	9000	2920	3,08	9000	3290	2,74
12	9000	1211	7,43	9000	1556	5,78	9278	2176	4,26	9278	2742	3,38	9667	3171	3,05
25	9000	770	11,69	9000	1000	9,00	10000	1670	5,99	10000	2280	4,39	11000	2860	3,85

WH-MXC12J9E8

Tamb	HC	IP	COP	HC	IP	COP	HC	IP	COP	HC	IP	COP	HC	IP	COP
LWC	25	25	25	35	35	35	45	45	45	55	55	55	60	60	60
-20	12000	5020	2,39	12000	5800	2,07	10500	5750	1,83	9200	5800	1,59	-	-	-
-15	12000	4140	2,90	12000	4830	2,48	12000	5670	2,12	11100	6350	1,75	8900	6200	1,44
-7	13500	4300	3,14	12000	4250	2,82	12000	5020	2,39	12000	6000	2,00	11000	6300	1,75
2	14500	3230	4,49	12000	3400	3,53	12000	4200	2,86	12000	4950	2,42	12000	5770	2,08
7	12000	2000	6,00	12000	2500	4,80	12000	3240	3,70	12000	3940	3,05	12000	4520	2,65
12	12000	1778	6,75	12000	2219	5,41	12000	2923	4,11	12000	3609	3,33	12000	4128	2,91
25	12000	1200	10,00	12000	1490	8,05	12000	2100	5,71	12000	2750	4,36	12000	3110	3,86

WH-MXC16J9E8

Tamb	HC	IP	COP	HC	IP	COP	HC	IP	COP	HC	IP	COP	HC	IP	COP
LWC	25	25	25	35	35	35	45	45	45	55	55	55	60	60	60
-20	16000	7400	2,16	16000	8400	1,90	16000	10000	1,60	14000	10300	1,36	-	-	-
-15	15300	6100	2,51	16000	6910	2,32	16000	8440	1,90	16000	9970	1,60	14000	10600	1,32
-7	19000	6600	2,88	16000	6700	2,39	16000	7850	2,04	16000	9330	1,71	15000	9700	1,55
2	20600	5350	3,85	16000	5160	3,10	16000	6400	2,50	16000	7720	2,07	16000	9200	1,74
7	16000	2800	5,71	16000	3540	4,52	16000	4550	3,52	16000	5600	2,86	15600	6500	2,40
12	16000	2452	6,53	16000	3195	5,01	16000	4175	3,83	16000	5155	3,10	15570	5944	2,62
25	16000	1550	10,32	16000	2300	6,96	16000	3200	5,00	16000	4000	4,00	15500	4500	3,44

Prestazioni in raffreddamento • Gas R32

Unità Aquarea Generazione J T-CAP - Monoblocco - E8 = trifase

WH-MXC09J3E8

Tamb	CC	IP	EER	CC	IP	EER	CC	IP	EER	CC	IP	EER
LWC	7	7	7	14	14	14	14	14	14	18	18	18
16	9000	1660	5,42	11000	1540	7,14	11400	1350	8,44			
25	9000	2060	4,37	12600	2450	5,14	10500	1600	6,56			
35	9000	2910	3,09	10900	3070	3,55	9000	2020	4,46			
43	7200	3360	2,14	8700	3330	2,61	7300	2530	2,89			

WH-MXC12J9E8

Tamb	CC	IP	EER	CC	IP	EER	CC	IP	EER
LWC	7	7	7	14	14	14	18	18	18
16	11400	2150	5,30	13600	2140	6,36	15000	2150	6,98
25	12000	2930	4,10	15700	3680	4,27	14000	2660	5,26
35	12000	4230	2,84	13600	4440	3,06	12000	3170	3,79
43	10300	5000	2,06	11800	5090	2,32	10400	3870	2,69

WH-MXC16J9E8

Tamb	CC	IP	EER	CC	IP	EER	CC	IP	EER
LWC	7	7	7	14	14	14	18	18	18
16	15000	3150	4,76	19000	3350	5,67	19000	3000	6,33
25	15000	4000	3,75	18000	4000	4,50	18000	3500	5,14
35	14500	5110	2,84	14500	4200	3,45	16000	4270	3,75
43	10300	4400	2,34	11500	4400	2,61	12500	4300	2,91

Tamb: Temperatura ambientale (Ambient Temperature, °C) - LWC: Temperatura dell'acqua in uscita dal condensatore (Leaving Water Condenser Temperature, °C) - HC: Capacità di riscaldamento (Heating Capacity, kW) - CC: Capacità di raffreddamento (Cooling Capacity, kW) - IP: Potenza in ingresso (Input Power, kW) - Dati rilevati da Panasonic secondo norme EN14511-2, Questi dati sono forniti a solo titolo di riferimento, e non hanno valore di garanzia delle effettive prestazioni.



Prestazioni in riscaldamento • Gas R407C

Unità Aquarea HT - E5 = monofase / E8 = trifase - Solo caldo

WH-UH09FE5

Tamb	HC	IP	COP	HC	IP	COP	HC	IP	COP	HC	IP	COP	HC	IP	COP	HC	IP	COP	HC	IP	COP	HC	IP	COP
LWC	30	30	30	35	35	35	40	40	40	45	45	45	50	50	50	55	55	55	60	60	60	65	65	65
-15	9,00	3,46	2,60	9,00	3,71	2,43	8,90	4,01	2,22	8,80	4,26	2,07	8,60	4,61	1,87	8,50	4,91	1,73	8,00	5,06	1,58	7,80	5,86	1,33
-7	9,00	3,06	2,94	9,00	3,29	2,74	9,00	3,56	2,53	8,90	3,83	2,32	8,90	4,11	2,17	8,90	4,46	2,00	8,90	4,96	1,79	8,90	5,46	1,63
2	9,00	2,43	3,70	9,00	2,61	3,45	9,00	2,91	3,09	9,00	3,21	2,80	9,00	3,55	2,54	9,00	3,88	2,32	9,00	4,35	2,07	9,00	4,76	1,89
7	9,00	1,82	4,95	9,00	1,94	4,64	9,00	2,21	4,07	9,00	2,46	3,66	9,00	2,76	3,26	9,00	3,06	2,94	9,00	3,46	2,60	9,00	3,96	2,27
25	12,00	1,66	7,23	12,00	1,76	6,82	12,00	2,01	5,97	10,80	2,14	5,05	10,60	2,46	4,31	10,20	2,66	3,83	9,80	2,89	3,39	9,80	3,31	2,96

WH-UH12FE5

Tamb	HC	IP	COP	HC	IP	COP	HC	IP	COP	HC	IP	COP	HC	IP	COP	HC	IP	COP	HC	IP	COP	HC	IP	COP
LWC	30	30	30	35	35	35	40	40	40	45	45	45	50	50	50	55	55	55	60	60	60	65	65	65
-15	12,00	5,16	2,33	12,00	5,53	2,17	11,00	5,51	2,00	10,60	5,53	1,92	10,30	5,63	1,83	9,70	5,76	1,68	9,00	6,01	1,50	8,00	6,11	1,31
-7	12,00	4,43	2,71	12,00	4,76	2,52	11,50	4,91	2,34	11,20	5,06	2,21	10,80	5,16	2,09	10,10	5,28	1,91	10,00	5,66	1,76	9,60	5,91	1,62
2	12,00	3,42	3,51	12,00	3,68	3,26	11,50	3,86	2,98	11,30	4,14	2,73	11,00	4,51	2,44	10,80	4,86	2,22	10,65	5,31	2,01	10,30	5,59	1,84
7	12,00	2,52	4,76	12,00	2,69	4,46	12,00	3,06	3,92	12,00	3,44	3,49	12,00	3,81	3,15	12,00	4,28	2,80	12,00	4,76	2,52	12,00	5,41	2,22
25	12,00	1,66	7,23	12,00	1,76	6,82	12,00	2,01	5,97	11,80	2,41	4,90	11,70	2,64	4,24	10,80	2,86	3,78	10,50	3,11	3,37	10,30	3,62	2,84

WH-UH09FE8

Tamb	HC	IP	COP	HC	IP	COP	HC	IP	COP	HC	IP	COP	HC	IP	COP	HC	IP	COP	HC	IP	COP	HC	IP	COP
LWC	30	30	30	35	35	35	40	40	40	45	45	45	50	50	50	55	55	55	60	60	60	65	65	65
-15	9,00	3,46	2,60	9,00	3,71	2,43	9,00	4,01	2,24	8,80	4,26	2,07	8,60	4,61	1,87	8,50	4,91	1,73	8,00	5,06	1,58	7,80	5,86	1,33
-7	9,00	3,06	2,94	9,00	3,29	2,74	9,00	3,56	2,53	8,90	3,83	2,32	8,90	4,11	2,17	8,90	4,46	2,00	8,90	4,96	1,79	8,90	5,46	1,63
2	9,00	2,43	3,70	9,00	2,61	3,45	9,00	2,91	3,09	9,00	3,21	2,80	9,00	3,55	2,54	9,00	3,88	2,32	9,00	4,35	2,07	9,00	4,76	1,89
7	9,00	1,82	4,95	9,00	1,94	4,64	9,00	2,21	4,07	9,00	2,46	3,66	9,00	2,76	3,26	9,00	3,06	2,94	9,00	3,46	2,60	9,00	3,96	2,27
25	12,00	1,66	7,23	12,00	1,76	6,82	12,00	2,01	5,97	10,80	2,14	5,05	10,60	2,46	4,31	10,20	2,66	3,83	9,80	2,89	3,39	9,60	3,31	2,90

WH-UH12FE8

Tamb	HC	IP	COP	HC	IP	COP	HC	IP	COP	HC	IP	COP	HC	IP	COP	HC	IP	COP	HC	IP	COP	HC	IP	COP
LWC	30	30	30	35	35	35	40	40	40	45	45	45	50	50	50	55	55	55	60	60	60	65	65	65
-15	12,00	5,16	2,33	12,00	5,53	2,17	11,00	5,51	2,00	10,60	5,53	1,92	10,30	5,63	1,83	9,70	5,76	1,68	9,00	6,01	1,50	8,00	6,11	1,31
-7	12,00	4,43	2,71	12,00	4,76	2,52	11,50	4,91	2,34	11,20	5,06	2,21	10,80	5,16	2,09	10,10	5,28	1,91	10,00	5,66	1,76	9,60	5,91	1,62
2	12,00	3,42	3,51	12,00	3,68	3,26	11,50	3,86	2,98	11,30	4,14	2,73	11,00	4,51	2,44	10,80	4,86	2,22	10,65	5,31	2,01	10,30	5,59	1,84
7	12,00	2,52	4,76	12,00	2,69	4,46	12,00	3,06	3,92	12,00	3,44	3,49	12,00	3,81	3,15	12,00	4,28	2,80	12,00	4,86	2,52	12,00	5,41	2,22
25	12,00	1,66	7,23	12,00	1,76	6,82	12,00	2,01	5,97	11,80	2,41	4,90	11,20	2,64	4,24	10,80	2,86	3,77	10,50	3,41	3,38	10,30	3,62	2,95

Tamb: Temperatura ambientale (Ambient Temperature, °C) - LWC: Temperatura dell'acqua in uscita dal condensatore (Leaving Water Condenser Temperature, °C) - HC: Capacità di riscaldamento (Heating Capacity, (kW) - CC: Capacità di raffreddamento (Cooling Capacity, kW) - IP: Potenza in ingresso (Input Power, kW) - Dati rilevati da Panasonic secondo norme EN14511-2. Questi dati sono forniti a solo titolo di riferimento, e non hanno valore di garanzia delle effettive prestazioni.

Dimensionali

Aquarea EcoFlex - Dati Preliminari

Spazio necessario per l'installazione

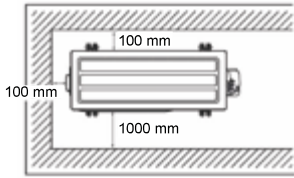

Vista dall'alto

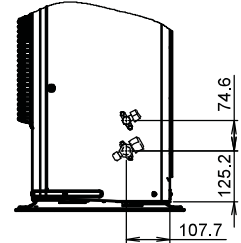
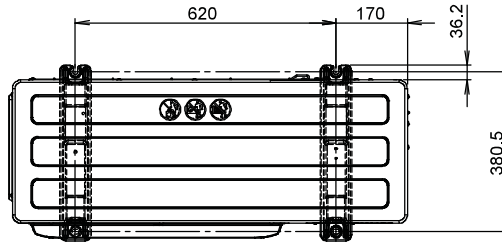

Vista laterale

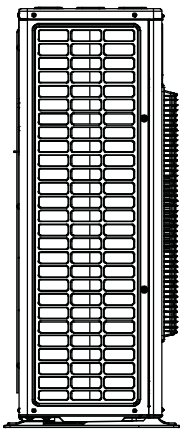

Vista frontale

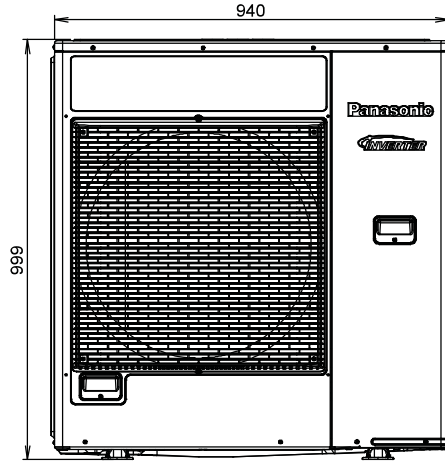

Vista laterale

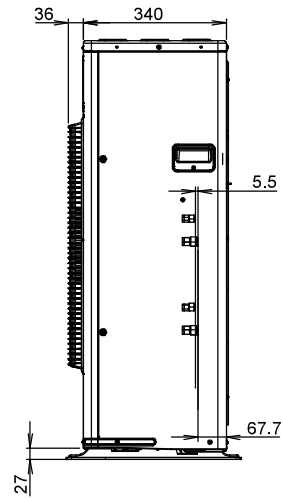

Unità: mm

CU-2WZ71YBE5

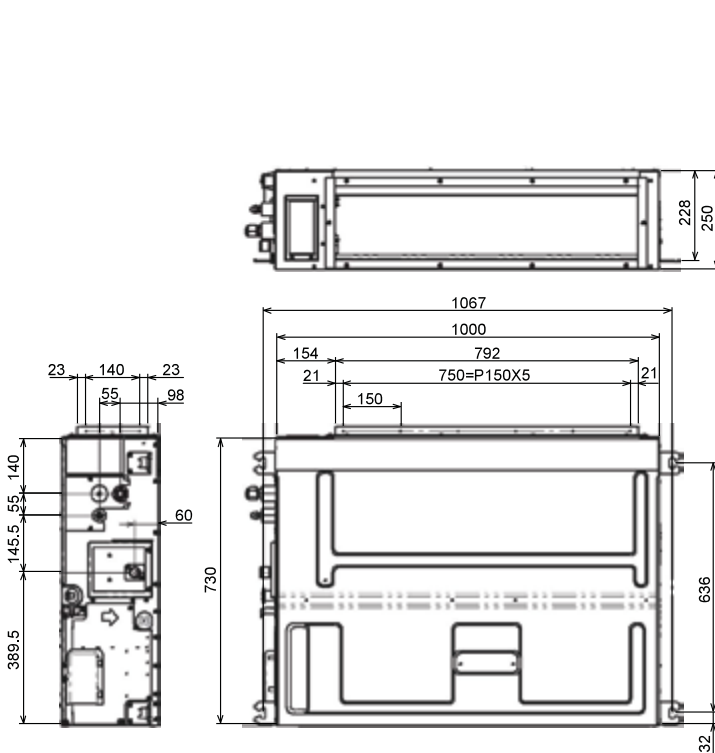

S-71WF3E

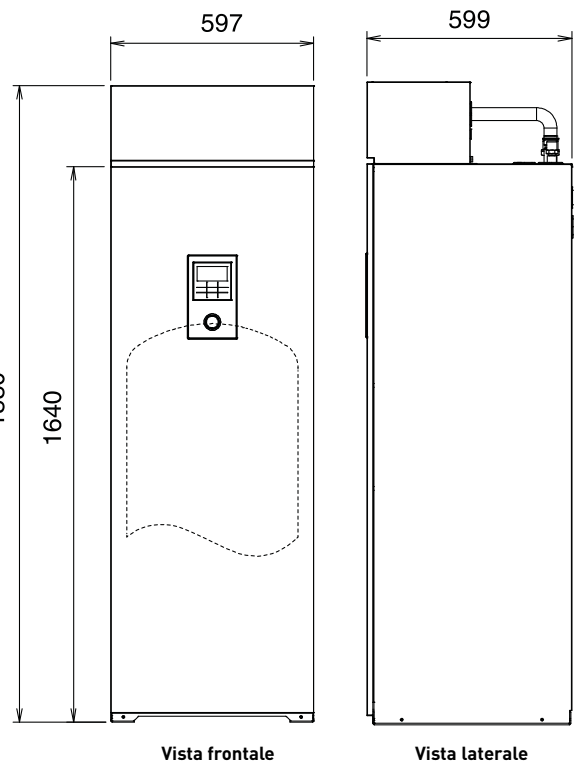

WH-ADF0309J3E5CM



All in One Compatta Generazione J (Serie H per la 12 e 16 kW da maggio 2021)

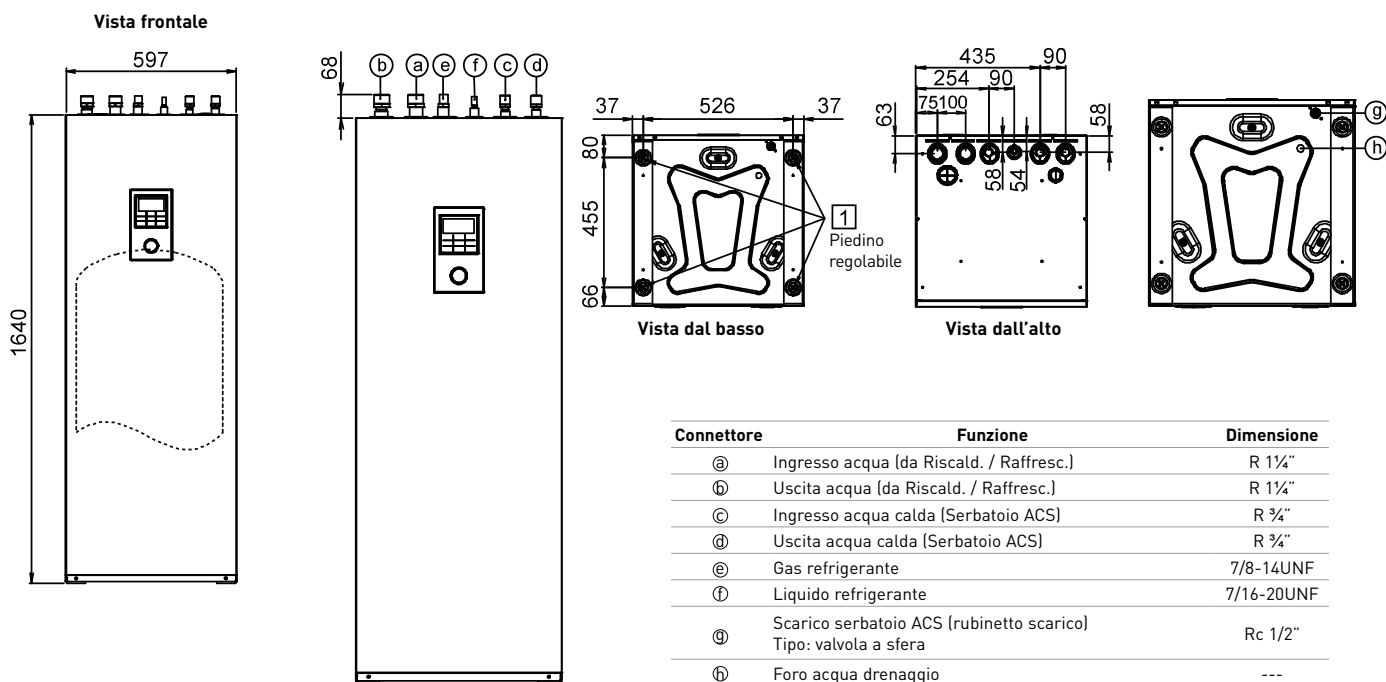

Unità: mm

All in One Generazione H e J*

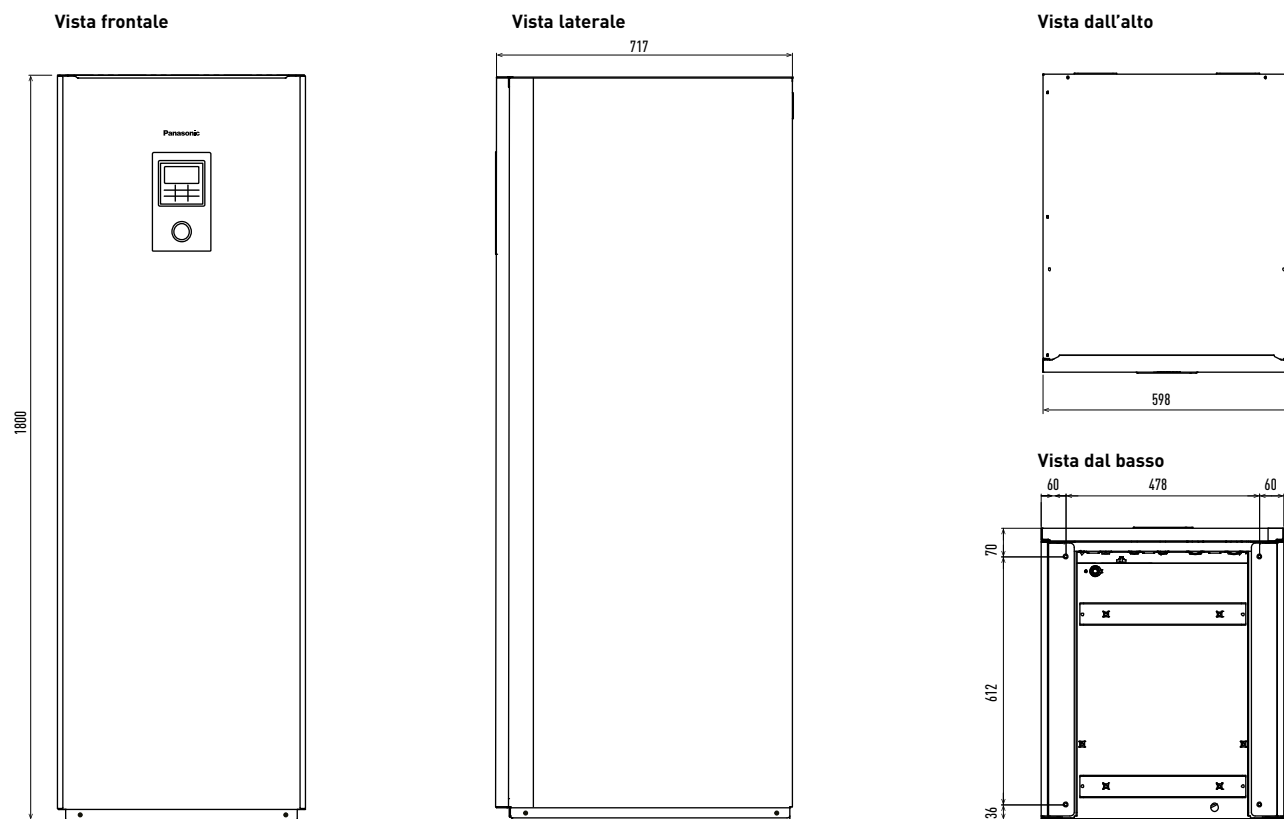

*Gli attacchi del refrigerante sulla generazione J sono nella parte alta dell'unità.

Unità: mm

Modulo idraulico Generazione H e J

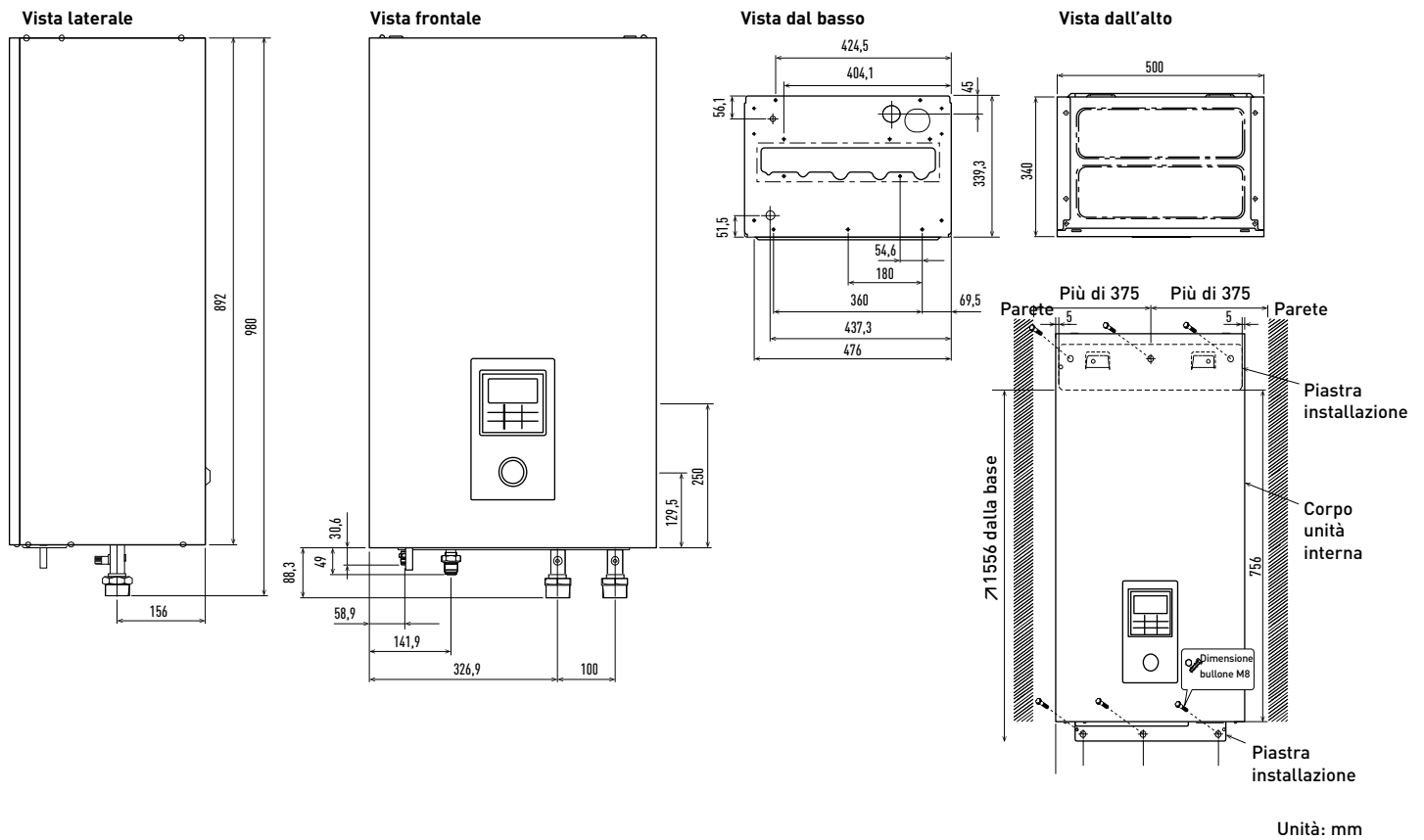

Modulo idraulico Generazione F

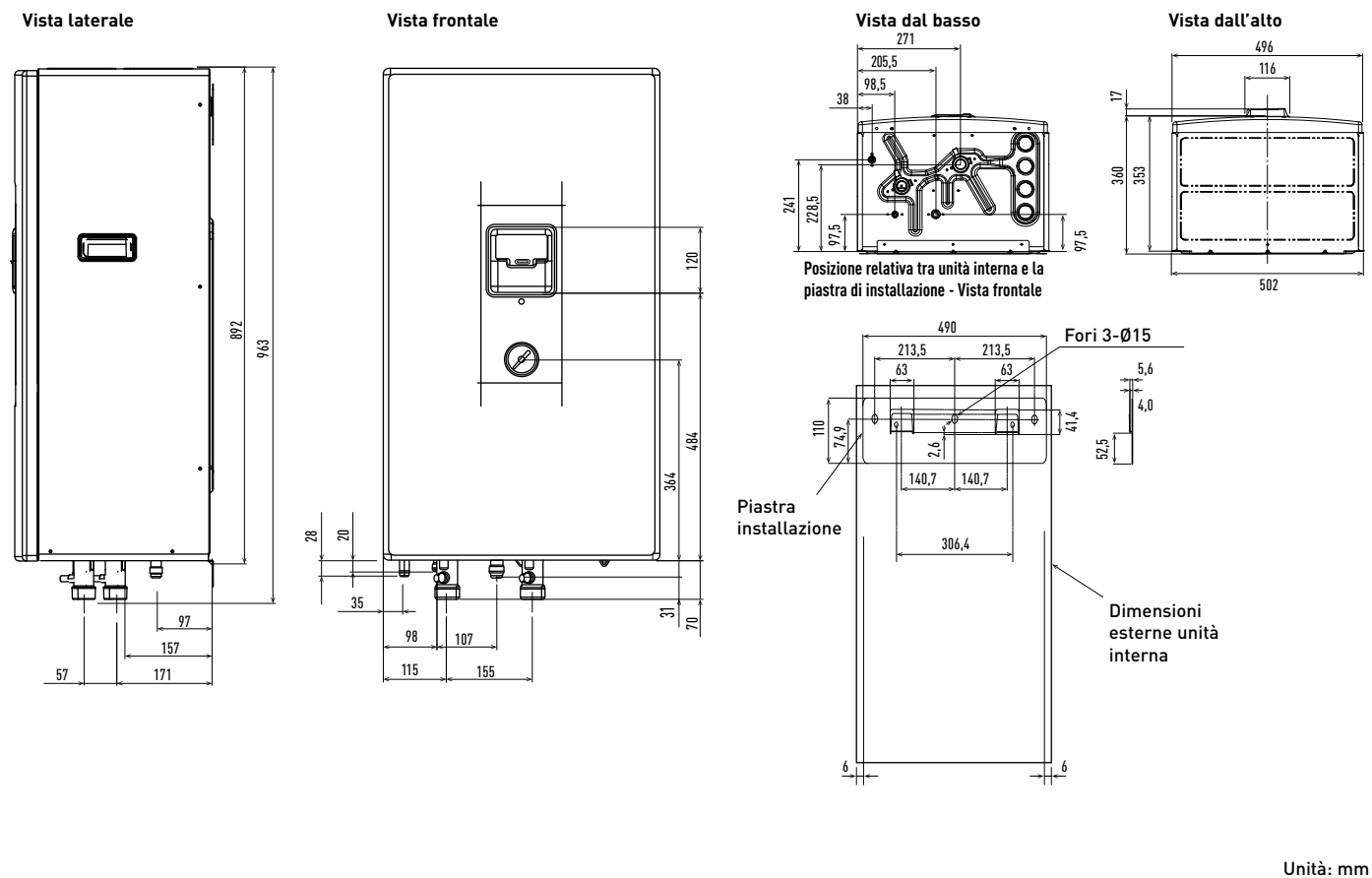



Unità esterna Split da 3 e 5kW

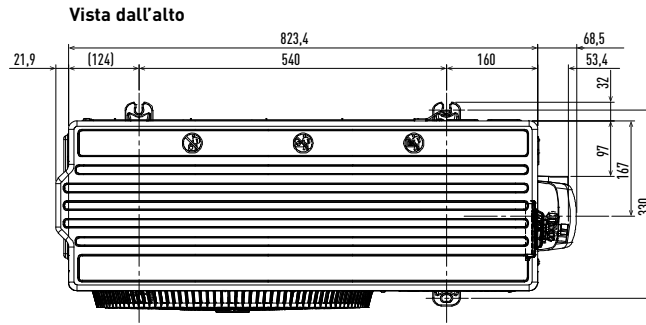

Vista laterale

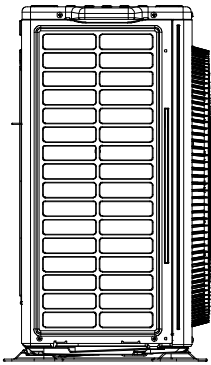

Vista frontale

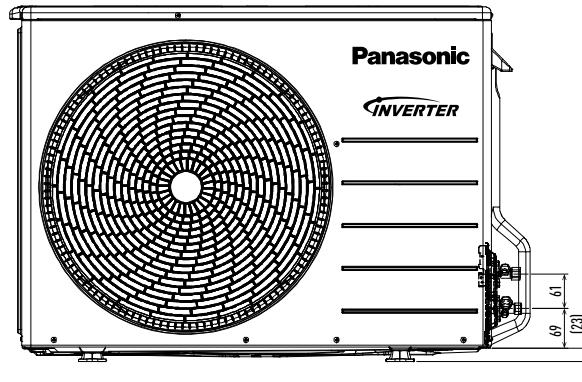

Vista laterale

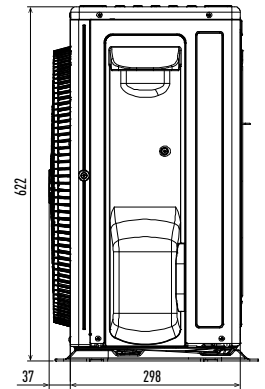

Unità: mm

Unità esterna Split da 7 e 9kW

Vista frontale

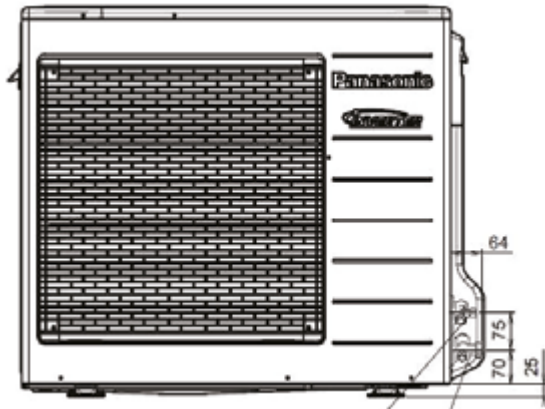

Vista laterale

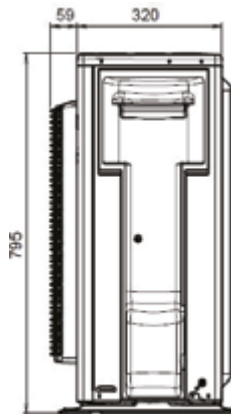

Vista dall'alto

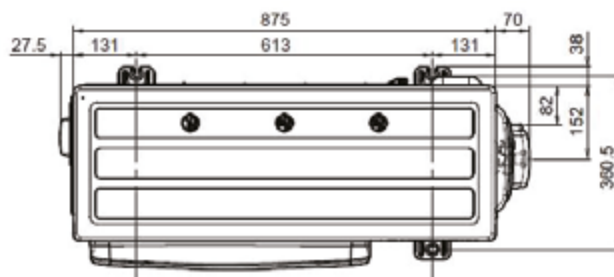

Unità: mm

Unità esterna Split 9, 12 e 16kW

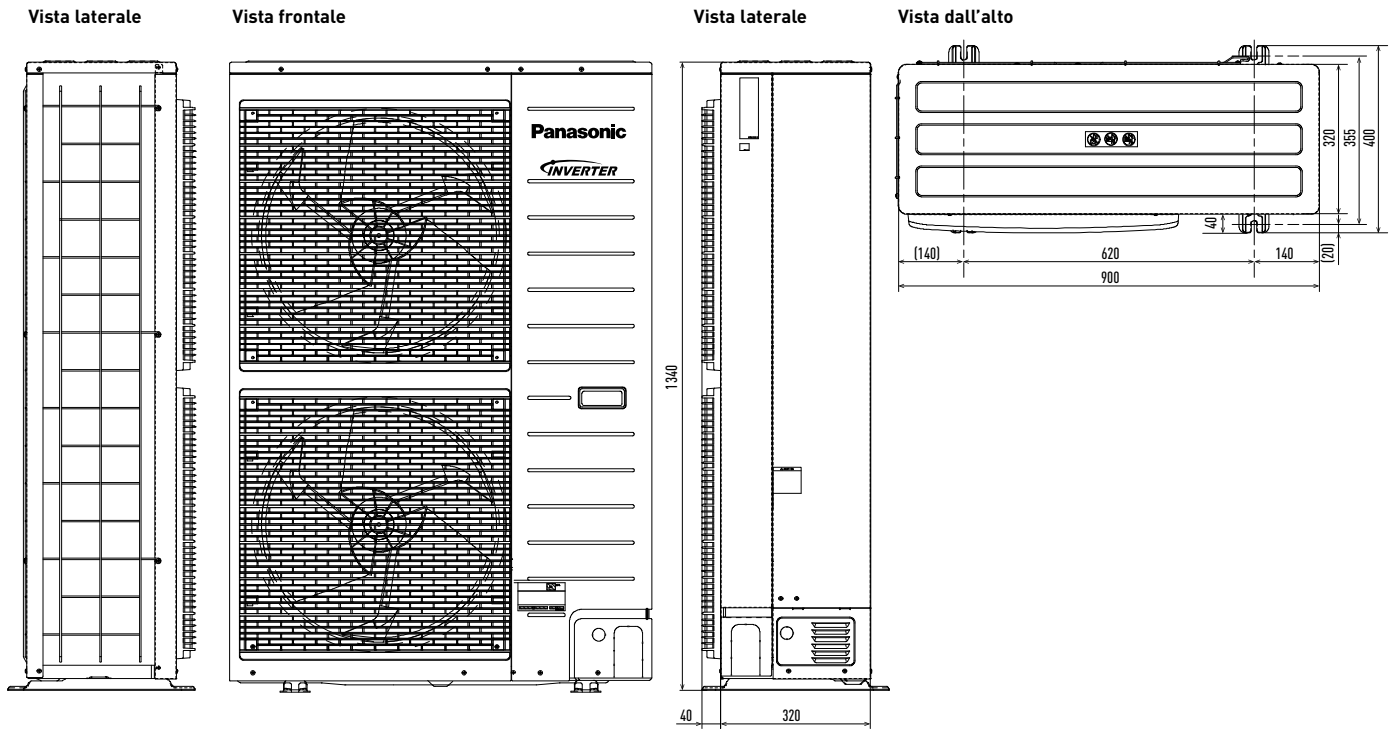

Unità: mm

Alta Performance - Unità esterna Monoblocco 5, 7 e 9kW

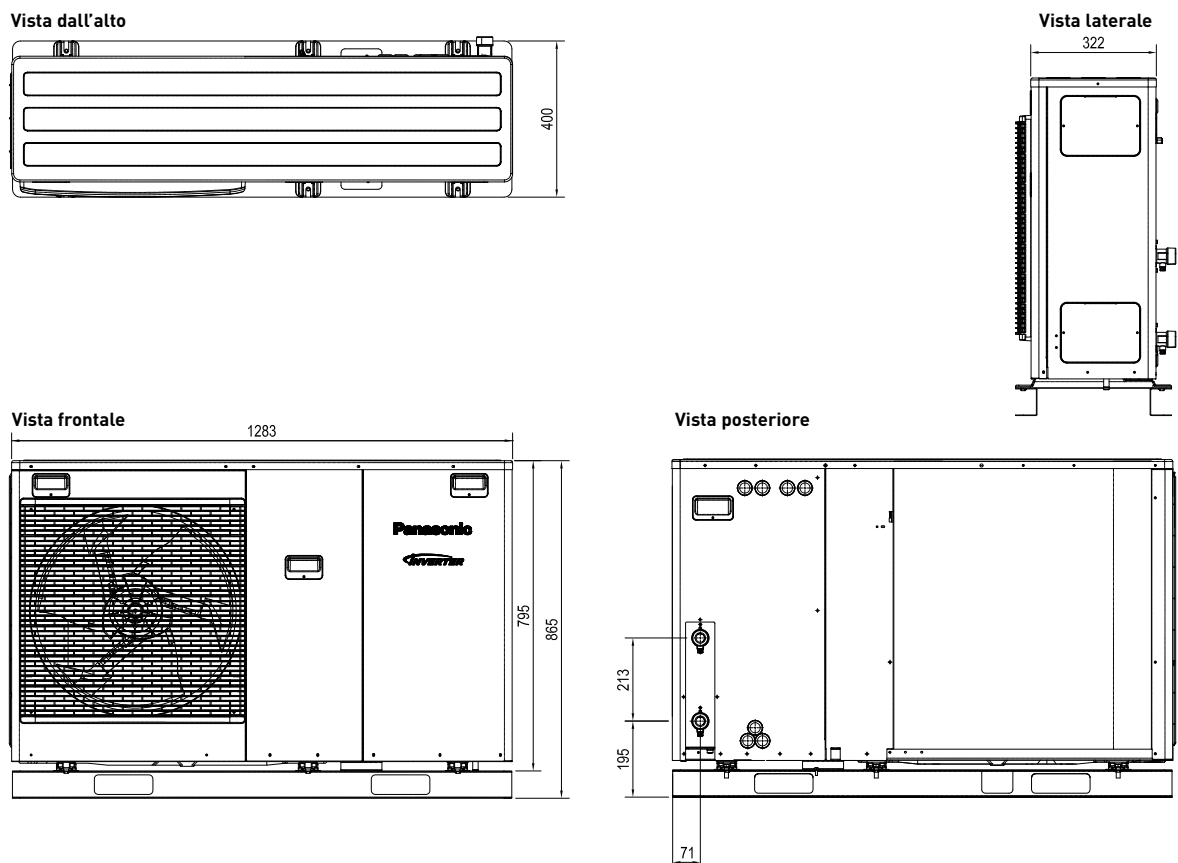

Unità: mm



T-CAP - Unità esterna Monoblocco 9, 12 e 16kW

Vista dall'alto

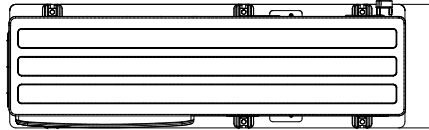

Vista frontale

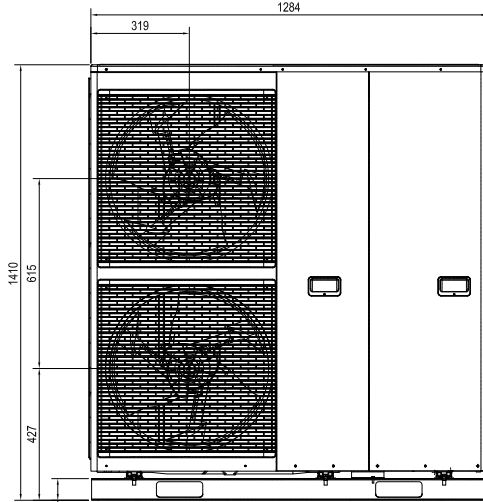

Vista posteriore

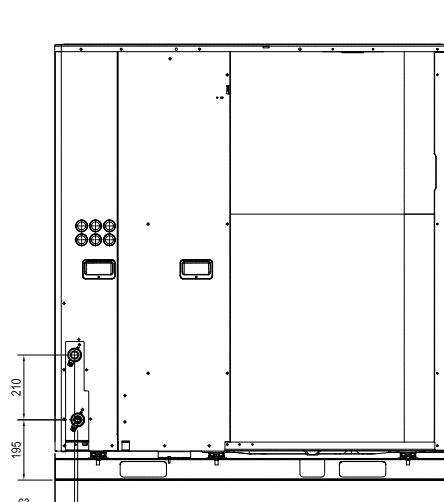

Vista laterale

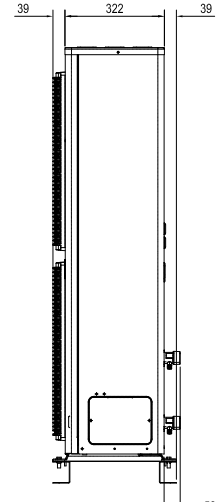

Unità: mm

Unità esterna Super Quiet 9, 12 e 16kW

Vista dall'alto

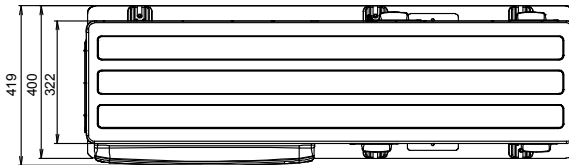

Vista frontale

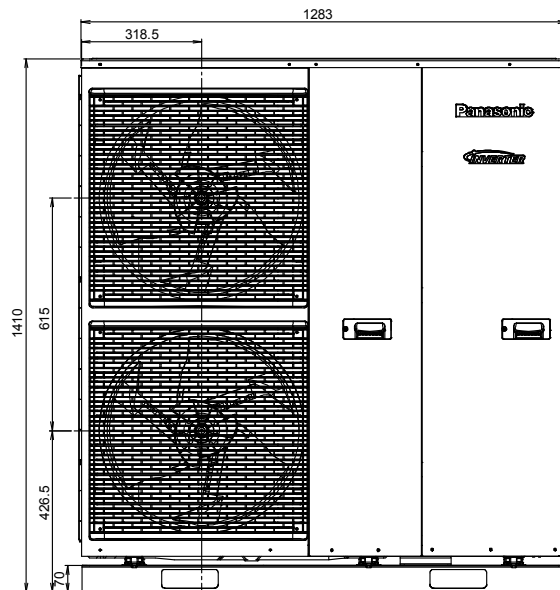

Vista laterale

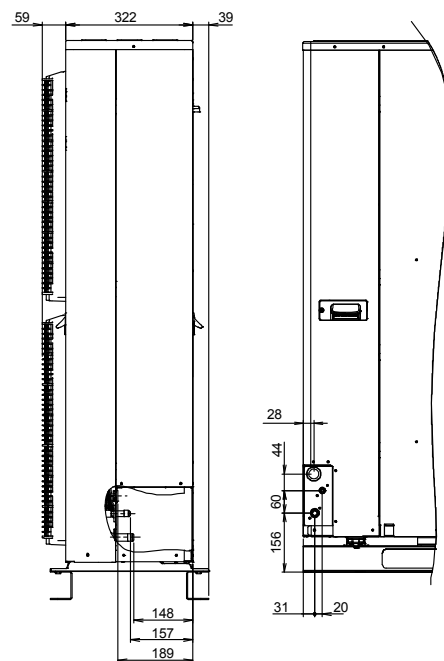

Vista posteriore

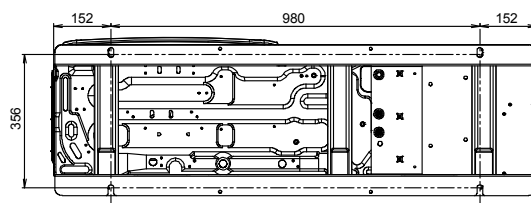

Unità: mm

Unità da incasso

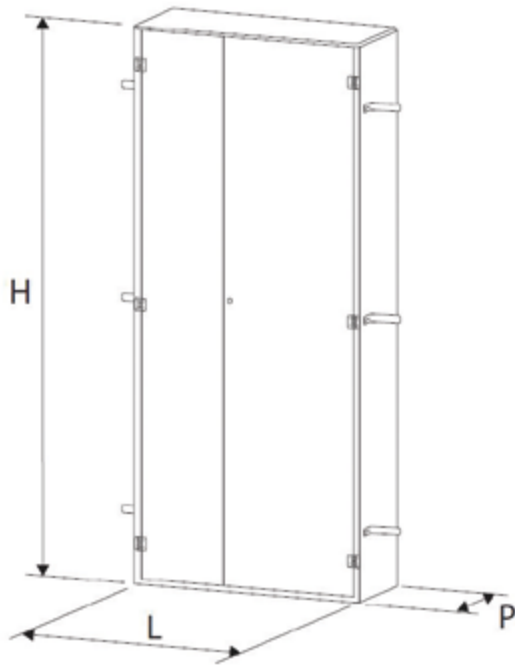

Dimensioni

L (mm)	950
H (mm)	2200
P (mm)	360

Combo Tank PAW-TD23B6E5

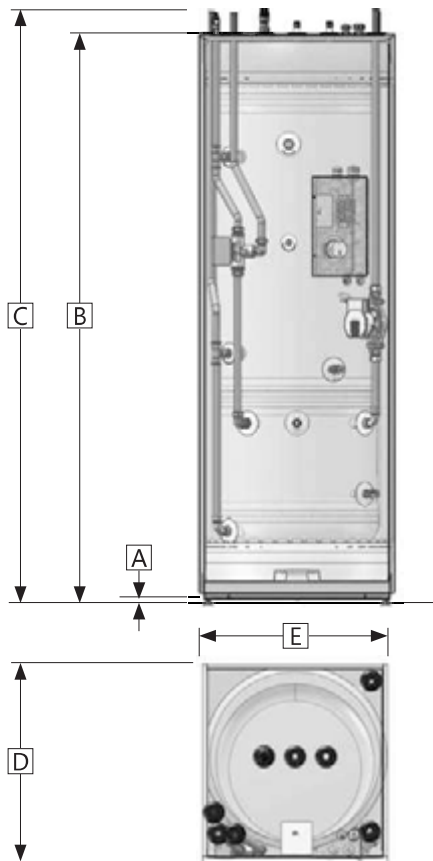

Dimensioni (mm) - PAW-TD23B6E5

Prodotto	A	B	C	D	E
mm	17-37	1751	1853	646	599

Tolleranza + / - 5 mm (non la misura A)



DHW Stand Alone 100 e 150L a parete

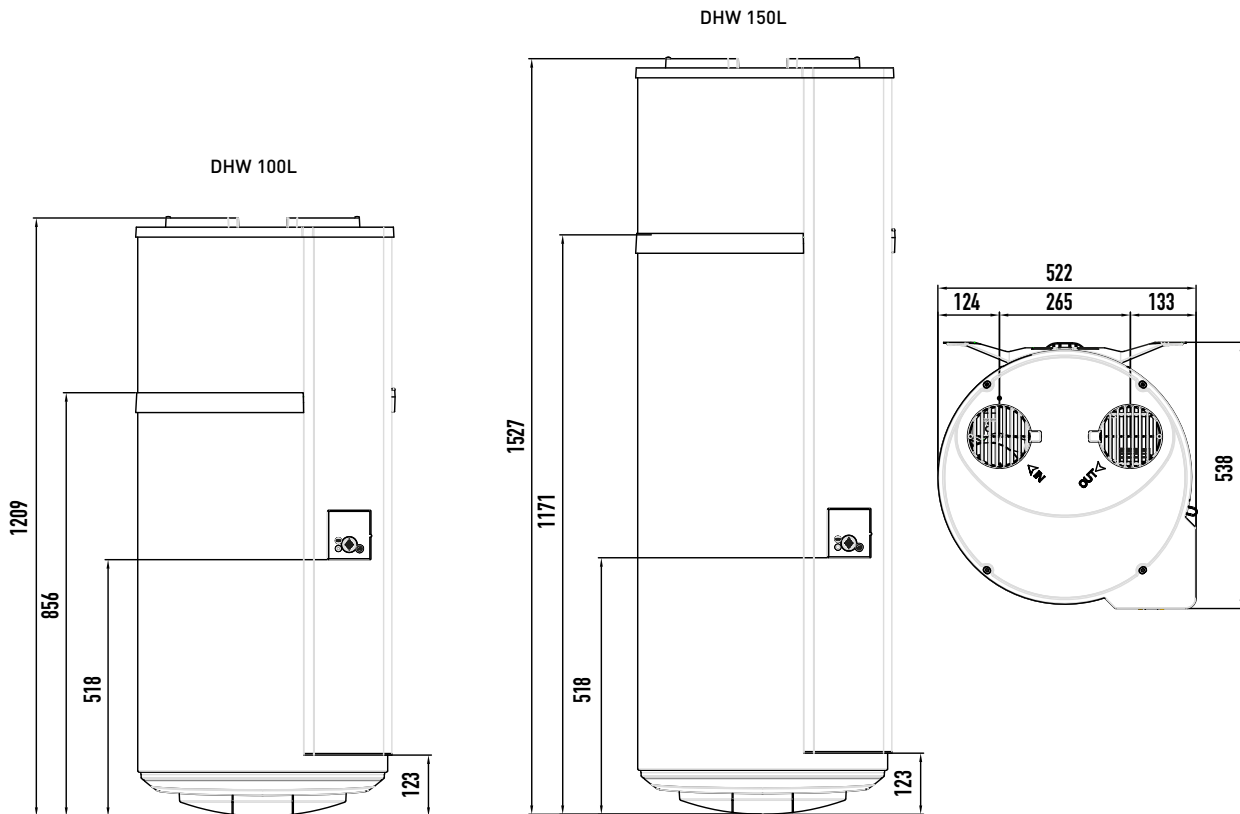

DHW Stand Alone 200 e 270L a basamento

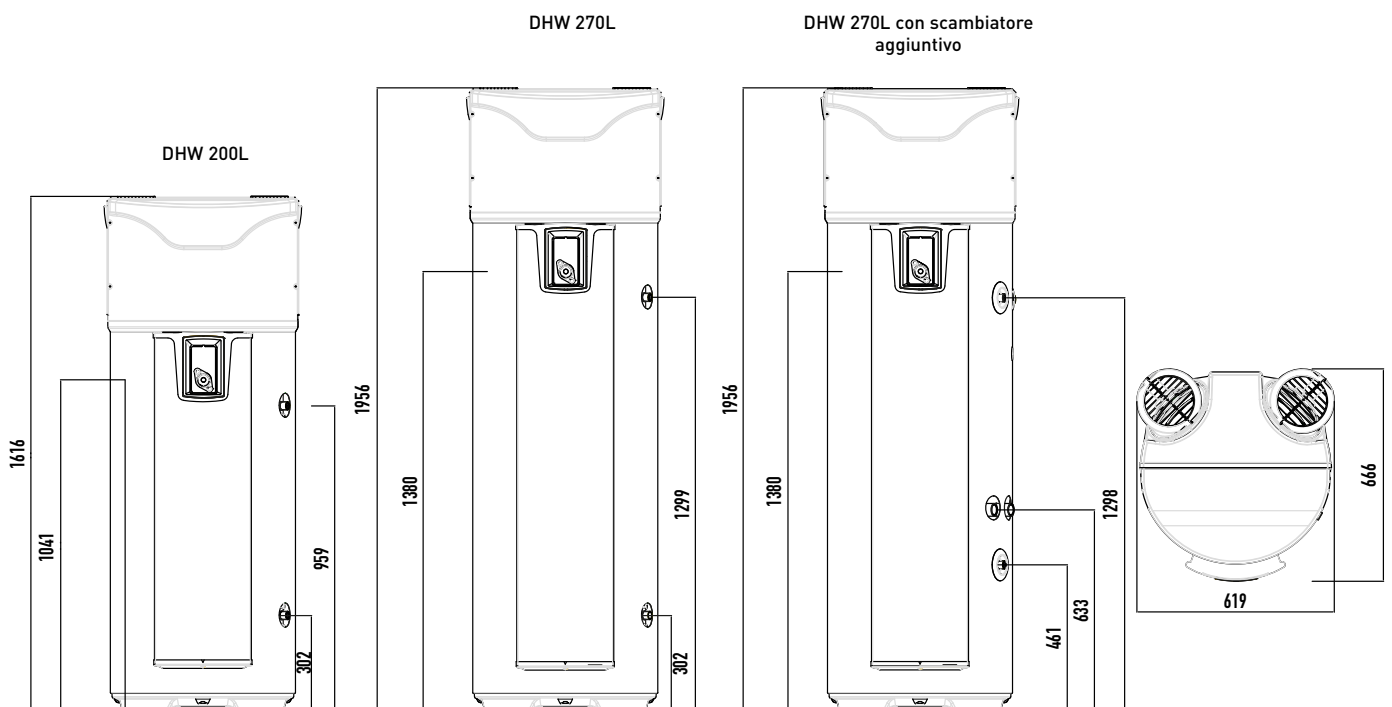

Serbatoio d'accumulo 50L, 100L

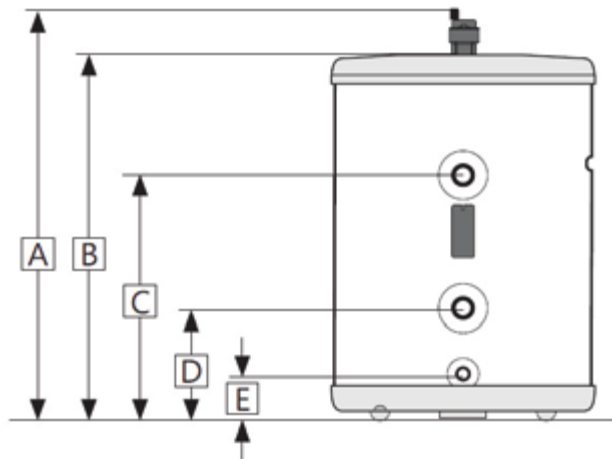

Dimensioni

Elemento	A*	B*	C	D	E	Ø
PAW-BTANK50L-2	704	636	422	192	96	435
PAW-BTANK100L	1243	1175	962	192	96	435

Tolleranza +/- 5 mm - *Tolleranza totale in altezza +0 / -13 mm.

Unità: mm

Serbatoio d'accumulo 200L, 300L

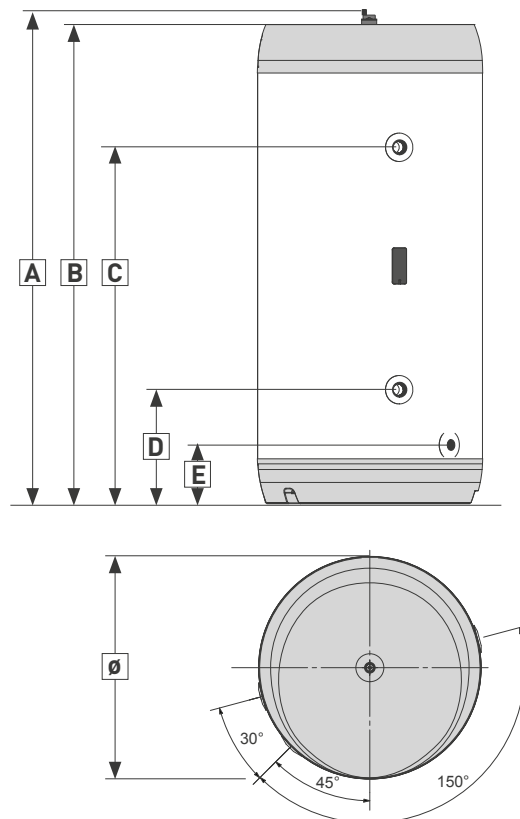

Dimensioni

Elemento	A*	B*	C	D	E	Ø
PAW-BTANK200L	1340	1275	941	301	155	595
PAW-BTANK300L	1820	1755	1421	301	155	595

Tolleranza +/- 5 mm. *Tolleranza totale in altezza +0 / -13 mm.

Unità: mm

Le caratteristiche tecniche indicate in questo catalogo sono valide salvo eventuali errori tipografici, e in considerazione del continuo miglioramento a cui vengono sottoposti i prodotti possono subire variazioni senza obbligo di preavviso.
La riproduzione parziale o totale dei contenuti di questo catalogo è proibita senza una specifica autorizzazione di Panasonic.

Panasonic

Visitaci su: www.aircon.panasonic.eu/IT_it/

Contatti:
PANASONIC MARKETING EUROPE GmbH
Viale dell'Innovazione, 3
20126 Milano
Tel. 02 67881
Servizio clienti 02 6433235

Versione: giugno 2022



Non sostituire il refrigerante e non aggiungerne in quantità superiori a quelle indicate. Il produttore non può assumere alcuna responsabilità per eventuali danni conseguenti all'impiego di altri refrigeranti.

